



UNDER CABINET BLUETOOTH®
SPEAKER WITH FM RADIO

EKR-1000



USER MANUAL

Please read carefully before use and keep for future reference.

SAFETY INSTRUCTIONS

1. Read these instructions – All the safety and operating instructions should be read before this product is operated.
2. Keep these instructions. The safety and operating instructions should be retained for future reference.
3. Heed all warnings. All warnings on the appliance and in the operating instructions should be adhered to.
4. Do not use this apparatus near water. The device should not be used near water or moisture – for example, in a wet basement or near a swimming pool, and the like.
5. Clean only with a dry cloth.
6. Do not block any ventilation openings.
7. Do not operate or place near any heat sources such as radiators, heat registers, stoves, or other apparatus (including amplifiers) that produce heat.
8. Protect the power cord from being walked on or pinched particularly at the plugs, power outlets, and at the point where they exit from the apparatus.
9. Only use attachments/accessories specified by the manufacturer.
10. Unplug the apparatus during lightning storms or when unused for long periods of time.
11. Refer all servicing to qualified personnel. Servicing is required when the apparatus has been damaged in any way, such as a damaged power supply cord or plug.
12. **WARNING:** To reduce the risk of fire or electric shock, do not expose this device to any moisture, including rain or high humidity. Do not place any vases, or any liquid containers on the speaker.
13. Only use the device in moderate climates.
14. The ventilation should not be impeded by covering the ventilation openings with items, such as newspapers, tablecloths, curtains, etc.
15. Do not place open flame sources, such as lighted candles, on the apparatus.
16. **CAUTION:** These servicing instructions are for use by qualified service personnel only.
17. To reduce the risk of electric shock do not perform any servicing other than that contained in the operating instructions unless you are qualified to do so.
18. **CAUTION: TO REDUCE THE RISK OF ELECTRIC SHOCK, DO NOT REMOVE THE DEVICE HOUSING. DO NOT OPEN THE UNIT. SERVICING SHALL ONLY BE DONE BY QUALIFIED SERVICE PERSONNEL.**
19. **NOTE:** The manufacturer is not responsible for any radio or TV interference caused by unauthorized modifications.
20. Stop operation immediately if any liquid or solid object should fall into the cabinet.

21. If the unit is not to be used for a long period of time, make sure that all power sources are disconnected from the unit. Unplug the AC-DC adaptor from the wall outlet. Make it a practice to remove the AC-DC adaptor by grasping the plug and not by pulling the cord.
22. Place the unit on a flat and even surface.
23. When left in a heated room where it is warm and damp, water droplets or condensation may form inside the unit. When there is condensation inside the unit, the unit may not function normally. Let it stand for 1 to 2 hours before turning the power on, or gradually heat the room up and dry the unit before use.
24. Should any trouble occur, remove the power source and refer servicing to qualified personnel.

PACKAGE CONTENTS

Main Unit..... 1 Piece	User Manual..... 1 Piece
AC Adaptor 1 Piece	Mounting Kit..... 1 Set

DEVICE SPECIFICATIONS

Power Adaptor	AC Input: 120 ~ 60Hz DC Output: 5V 1.2A
Power Consumption	10W
Bluetooth Data	Version 5.3 Supports Profile A2CP/HFP
Radio Frequency Range	FM: 87.5 - 108 MHz
Audio Output Power	2W x 2 Total 4W RMS
Approximate Dimensions	2.6 in. (H) x 9.1 in. (W) x 6.7 in. (D)
Weight	1.2 LBS

NOTE: SPECIFICATIONS AND ACCESSORIES ARE SUBJECT TO CHANGE WITHOUT NOTICE

DEVICE FEATURES & CONTROLS

Front View

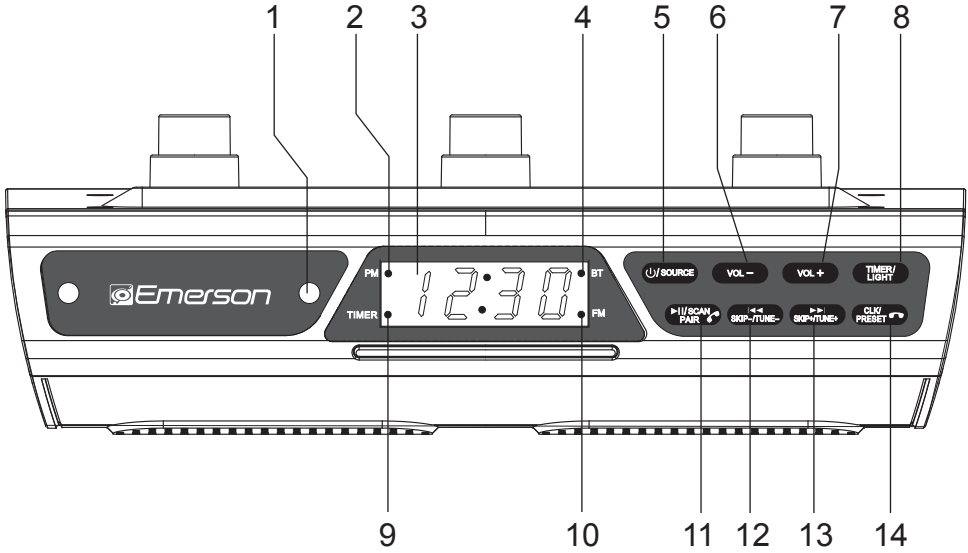



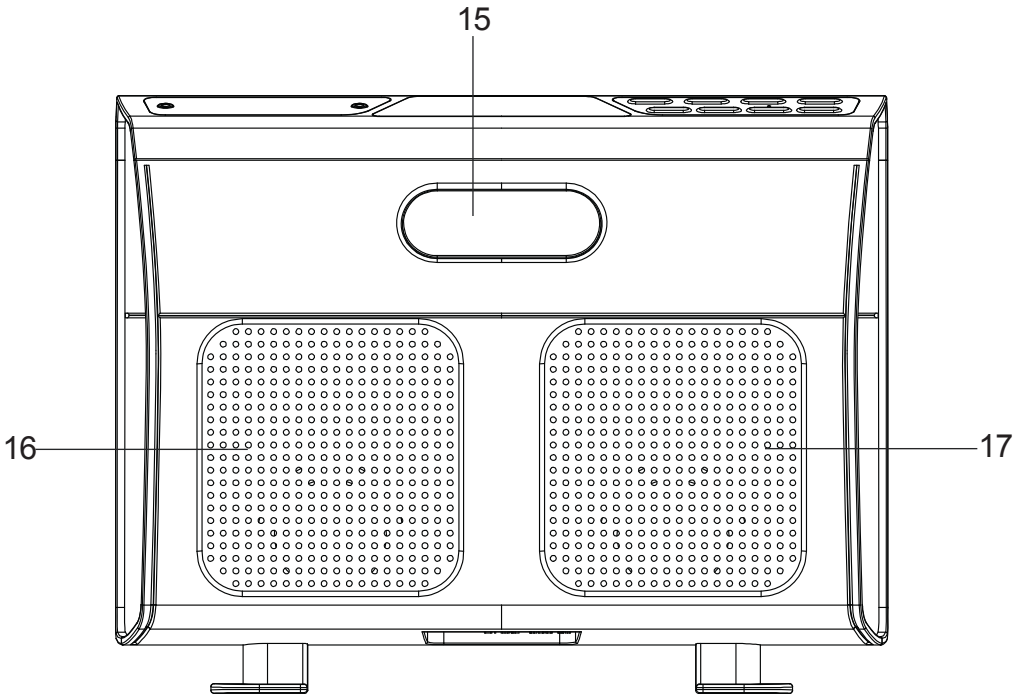

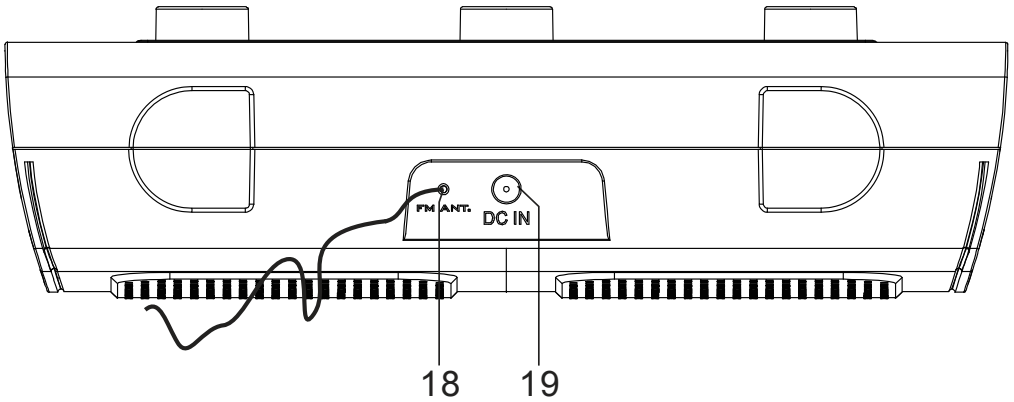

Bottom View



Rear View



1. MICROPHONES
2. PM INDICATOR
3. LCD DISPLAY
4. BT INDICATOR
5.  /SOURCE BUTTON
6. VOL - BUTTON
7. VOL + BUTTON
8. TIMER/LIGHT BUTTON
9. TIMER INDICATOR
10. FM INDICATOR
11.  /SCAN/PAIR  BUTTON
12.  SKIP - BUTTON
13.  SKIP + BUTTON
14. CLK/PRESET/ BUTTON
15. LED LAMP
16. SPEAKER (L)
17. SPEAKER (R)
18. FM WIRING ANTENNA
19. DC INPUT JACK

CONNECTING POWER

AC POWER

WARNING: Before connecting to the power supply, ensure that the supply corresponds to the information on the rating label located at the back of the apparatus.

NOTE: Only use the supplied power adapter.

1. Connect the AC end of AC/DC adapter into an AC wall outlet.
2. Insert the DC plug of the AC adapter cord into the DC IN JACK at the back of the unit.

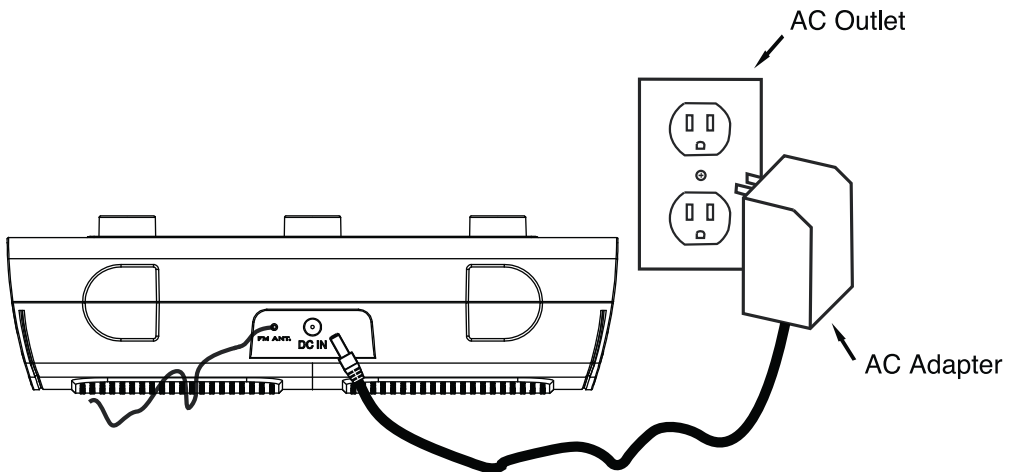

OPERATING THE DEVICE

SETTING THE CLOCK

1. In standby mode, press and hold the CLK / PRESET BUTTON. "12H" will blink.
2. Press the ►►/ SKIP+ / TUNE+ BUTTON or ◄◄/ SKIP- / TUNE- BUTTON to set the 12-Hour or 24-Hour format.
3. Press the CLK / PRESET BUTTON to confirm. The hour digits will blink.
4. Press the ►►/ SKIP+ / TUNE+ BUTTON or ◄◄/ SKIP- / TUNE- BUTTON to set the current hour.
5. Press the CLK / PRESET BUTTON to confirm. The minute digits will blink.
6. Press the ►►/ SKIP+ / TUNE+ BUTTON or ◄◄/ SKIP- / TUNE- BUTTON to set the current minute.
7. Press the CLK/PRESET button to confirm and the Clock Setting is completed.

NOTES:

- The clock settings may be lost if the main power switch is turned off. If this occurs, you will need to reset the clock.
- The PM indicator will light when the 12-hour format is selected.







SETTING THE TIMER

In any mode, press the TIMER BUTTON, the TIMER indicator with time "180" will show in LCD Display.



1. Press the TIMER BUTTON repeatedly to adjust the timer in increments of 10 minutes.
2. Press the ►►/SKIP+ / TUNE+ BUTTON or ◄◄/SKIP- / TUNE- BUTTON to adjust the timer in increments / decrements of 1 minute.
3. After the set time is reached, the EKR-1000 alarm will sound.
4. When alarm sounds, press the any button to stop the alarm.

OPERATING MODES

LISTENING TO THE RADIO

1. Press the  / SOURCE BUTTON to turn on the EKR-1000.
2. Press the  / SOURCE BUTTON repeatedly to select the FM band. The FM indicator and frequency will show on LCD display.
 - a. Manual Tuning:
 - i) Press and hold the  / SKIP+ / TUNE+ BUTTON or  / SKIP- / TUNE- BUTTON to search the next/previous available station.
 - ii) If the reception is poor, try manual tuning to fine-tune the station. Press the  / SKIP+ / TUNE+ BUTTON or  / SKIP- / TUNE- BUTTON briefly to manually tune through the frequency band.
 - iii) Adjust the VOL + / VOL – to obtain the desired volume level.
 - b. Auto Station Storing:
 - i. Press the SCAN BUTTON for more than 2 seconds. The unit will auto scan available stations in the FM band and store them in memory.
3. Re-position the antenna if necessary.







NOTE:

The LCD display will change to show the clock time after a few seconds. Press the  / SKIP+ / TUNE+ BUTTON or  / SKIP- / TUNE- BUTTON to check the tuned frequency.





SETTING THE RADIO STATION PRESETS

The EKR-1000 allows you to store up to 30 stations for easy recall at any time.

To Manually Set Presets:

1. Press the  / SOURCE BUTTON to turn on the unit.
2. Press the  / SOURCE BUTTON repeatedly to select FM band. The FM indicator and frequency will show on LCD display.
3. Press the  / SKIP+ / TUNE+ BUTTON or  / SKIP- / TUNE- BUTTON to select the desired station.
4. Press the CLK / PRESET BUTTON to enable the program function and the program number “P01” will show on the LCD display and flashing.
5. Press the  / SKIP+ / TUNE+ BUTTON or  / SKIP- / TUNE- BUTTON to select the desired program number.
6. Press the CLK / PRESET BUTTON to confirm.
7. Repeat above steps #3 thru #6 to preset up to 20 stations.
8. To retrieve one of the preset stations already programmed, press CLK/PRESET BUTTON repeatedly until you reach the desired program number of the station.



BLUETOOTH OPERATION

1. Press the  /SOURCE BUTTON to turn on the unit.
2. Press the  /SOURCE BUTTON repeatedly to select Bluetooth Mode. The “BT” and BT indicator will show on the LCD display and flash. The unit will enter Pairing/Discoverable mode.
3. Turn on the Bluetooth function for the device you want to link to, and enable the search or scan function to find the EMERSON EKR-1000.
4. Select “EMERSON EKR-1000” from the device list when it appears on your device screen. If required, enter the pass code “0000” to pair (link) the unit with your device.
5. If you are pairing (linking) your computer to the speaker using Bluetooth, you may need to set the EMERSON EKR-1000 as your computer’s default sound device.
6. After successfully pairing (linking) the Bluetooth enable device, the BT indicator will stop flashing, remain lit, and emit a brief welcome melody.
7. If you want to connect the unit to another Bluetooth device, press and hold the  /SCAN/PAIR  BUTTON. The BT indicator will flash to confirm that the unit is in Pairing/Discoverable mode. Repeat steps 3 and 4.

To Connect to a Previously Paired Bluetooth Device

The EKR-1000 can store one previously paired device for quick pairing during power on. When the unit is powered on and the previously paired device is found within the operating range, the unit will pair the device automatically.

NOTE:

- Due to different operating systems of Bluetooth devices, the time taken to pair might be different. If pairing is unsuccessful the first time, please restart the pairing process by pressing and holding the  /SCAN/PAIR  BUTTON again and wait for the BT indicator flash.
- The pairing time might be longer for first time pairing or when pairing a new Bluetooth device.
- Make sure you have the latest firmware for your Bluetooth mobile devices.
- Make sure your device is working properly. Check your device’s manual for details on Bluetooth pairing and linking.
- Refer to manual of your cell phone, tablet PC, computer, or other Bluetooth enabled devices for Bluetooth operation because the process may vary from model to model.

PLAYING FROM A BLUETOOTH DEVICE

You can play music from your Bluetooth device wirelessly to the unit after pairing.

1. Select your favorite song and then press the PLAY button on your Bluetooth device or the ►II /SCAN/PAIR ↻ BUTTON on the unit to play or pause the Bluetooth device playback.
2. Adjust both the VOL + / VOL – BUTTONS of the unit and on your Bluetooth device until you reach a comfortable listening level.

NOTES:

- If your Bluetooth enabled device does not support A2DP profile, it will not play the music through the speaker, even if connected.
- Remember to turn off the unit when you have finished listening. Don't forget to switch off the power of your external audio device as well.

USING AS A HANDS-FREE SPEAKERPHONE

To use the unit as a speakerphone for receiving a phone call from a Bluetooth enabled phone.

1. Set up the Bluetooth connection with your smartphone by following the BLUETOOTH OPERATION section.
2. When a call is received when music is playing, the music will be replaced by the ringtone. Press the ►II /SCAN/PAIR ↻ BUTTON once to answer the call.
3. Use the VOL +/VOL- buttons to adjust the desired volume level.
4. To ignore an incoming call, simply press the ⏪ button.
5. When the call is completed, press the ⏪ button once to end the call. If you were playing music from your cell phone to the unit before answering the call, the music will automatically resume playing when you hang up.
6. Quickly press the ►II /SCAN/PAIR ↻ BUTTON twice to re-dial the last number you dialed.

USING THE LIGHT FUNCTION

Please and hold the LIGHT BUTTON to turn on the LED light. Please and hold LIGHT BUTTON again to turn off the LED light.

RESETTING THE UNIT

If the system does not respond or exhibits erratic or intermittent operation, you may have experienced an electrostatic discharge (ESD) or a power surge that triggered the internal microcontroller to shut down automatically. If this occurs, simply disconnect the AC Adaptor, wait for at least 3 minutes, and then setup the unit again as if you were using it for the very first time.

CARE & MAINTENANCE

CAUTION: Never allow any water or other liquids to get inside the unit while cleaning.

1. Clean the unit with a soft, damp (never wet) cloth. Solvent or detergent should never be used.
2. To reduce the risk of fire or electric shock, avoid operating your unit under direct sunlight or in hot, humid, or dusty places.
3. Keep your unit away from heating appliances and sources of electrical noise, such as fluorescent lamps or motors.
4. For better Clock Display clarity, avoid operating the unit under direct sunlight or in strong room illumination.
5. Unplug the unit from the electrical power outlet immediately in case of malfunction.

TROUBLESHOOTING

SYMPTOM	POSSIBLE CAUSES	POSSIBLE REMEDIES
The unit does not respond (no power).	The unit is disconnected from the AC outlet.	Reconnect to the AC outlet.
	The AC outlet has no power.	Try the unit on another outlet.
Unit is ON, but there is low or no volume.	Volume set too low.	Press the VOL+ button to increase the volume level.
FM has no sound.	Unit is not in Radio mode.	Press the Source button repeatedly to select Radio mode.
Bluetooth has no sound.	Unit is not linked with your Bluetooth enabled device.	Go through “Bluetooth Operations” process to link the speakers.
	Unit placement out of range.	Relocate the unit within Bluetooth operating range (~30 feet).
	Your Bluetooth enabled device volume set too low.	Increase volume level of your Bluetooth enabled device.
Noise or sound is distorted on FM broadcast.	Station not tuned properly.	Fine tune the FM broadcast station.
	FM wire antenna is not fully extended.	Fully extend the FM wire antenna.
Unit gets warm after extended play at high volume.	This is normal.	Turn the unit off for a period of time or lower volume.

FCC NOTICE

WARNING: Changes or modifications to this unit not expressly approved by the party responsible for compliance could void the user's authority to operate the equipment.

NOTE: This equipment has been tested and found to comply with the limits for a Class B digital device, pursuant to part 15 of the FCC Rules.

These limits are designed to provide reasonable protection against harmful interference in a residential installation. This equipment generates, uses and can radiate radio frequency energy and, if not installed and used in accordance with the instructions, may cause harmful interference to radio communications.

However, there is no guarantee that interference will not occur in a particular installation. If this equipment does cause harmful interference to radio or television reception, which can be determined by turning the equipment off and on, the user is encouraged to try to correct the interference by one or more of the following measures:

- Reorient or relocate the receiving antenna.
- Increase the separation between the equipment and receiver.
- Connect the equipment into an outlet on a circuit different from that to which the receiver is connected.
- Consult the dealer or an experienced radio/TV technician for help.

SUPPORT

If you have problems with your device, please consult the instructions in this manual. Please also visit us on the web at www.emersonaudio.com to get up to the minute news, alerts, and documentation for your device. For additional assistance, please contact Emerson Technical support.

EMERSON Technical Support
2320 East 49th Street
Vernon, CA 90058
Tel: (866) 411-6292
Email: support@emersonaudio.com

Made in China



Manual de Operación

FAVOR DE LEER EL MANUAL COMPLETAMENTE ANTES DE OPERAR ESTE PRODUCTO.
CONSERVAR EL MANUAL PARA FUTURAS REFERENCIAS

INSTRUCCIONES DE SEGURIDAD

Antes de usar este producto, asegurarse de leer todas las instrucciones de operación cuidadosamente. Favor de observar que estas son precauciones generales y algunas pueden no ser aplicables al producto.

1. Leer las instrucciones – Deben leerse todas las instrucciones de operación y de seguridad antes de operar este producto.
2. Conservar las instrucciones – Deben conservarse las instrucciones de operación y seguridad para futuras referencias.
3. Poner atención a las advertencias – Todas las advertencias en el aparato y las instrucciones de operación y seguridad deben de respetarse.
4. No usar este aparato cerca del agua o humedad, por ejemplo, cerca de una bañera, lavabo, fregadero de cocina o de lavar, sótanos húmedos o cerca de una piscina.
5. Limpiar solo con una tela seca
6. Las ranuras y aberturas en el gabinete son provistas para la ventilación y asegurar la buena operación del reproductor y protegerlo del sobrecalentamiento.
7. Este producto debe colocarse lejos de fuentes de calor como radiadores, registros de calor, estufas u otros productos que producen calor (incluso amplificadores).
8. El cordón de alimentación debe colocarse de forma tal que no exista probabilidad de pisarlo o apretarlo sobre los lugares donde será colocado o contra el aparato mismo. Poner atención particular en el cordón, la clavija, el tomacorriente y en los puntos en donde estos salen del aparato.
9. Usar solo accesorios o refacciones recomendados por el fabricante.
10. Desconectar el producto del tomacorriente durante la presencia de tormentas eléctricas o cuando no va ser usado por un periodo largo de tiempo para protegerlo.
11. Referir todo servicio a un centro de servicio autorizado o con personal calificado. El servicio es requerido cuando el aparato ha sido dañado de alguna manera, como el cordón de alimentación o clavija dañada, ha sido derramado líquido o han caído objetos en el interior del aparato, el aparato ha sido expuesto a la lluvia o humedad, el aparato no opera normalmente o se ha dejado caer.
12. ADVERTENCIA: Para reducir el riesgo de fuego o choque eléctrico, no exponer este producto al goteo o salpicadura de agua, a la lluvia o humedad. No colocar objetos con líquidos sobre el producto, como vasos con agua.
13. Usar el producto en climas moderados.
14. No deben bloquearse o taparse las ranura o aberturas de ventilación, colocando el producto sobre una cama, sofá alfombra u otra superficie similar. Esto puede generar sobrecalentamiento interno.
15. No colocar objetos de flama viva, como velas, veladoras, etc. encima o cerca del producto.
16. PRECAUCION: En caso de requerir un análisis y reparación de producto, acudir al centro de servicio autorizado.
17. Para reducir el riesgo de fuego o choque eléctrico, no dar ningún servicio diferente a lo contenido en este manual.
18. PRECAUCION: Para reducir el riesgo de choque eléctrico, no abrir la unidad. en caso de ser necesario acudir al centro de servicio autorizado para el analisis y reparacion.

19. NOTA: El fabricante no asume responsabilidad alguna de cualquier interferencia de radio o televisión causada por modificaciones no autorizadas.
20. Detener la operación inmediatamente si cae agua, cualquier otro liquido u objetos sólidos en el interior del gabinete.
21. Si la unidad no va ser usada por un periodo largo de tiempo, asegurarse que cualquier fuente de alimentación es desconectada de la unidad. Desconectar el adaptador ca/cc del tomacorriente, sujetando del cuerpo del adaptador, no jalar del cordón para evitar daños al mismo.
22. Colocar la unidad sobre una superficie nivelada y estable.
23. Al desplazar la unidad de un cuarto caliente a un cuarto templado y con humedad, gotas de agua o condensación pueden generarse en el interior de la unidad. Esto puede ocasionar que la unidad no opere adecuadamente, desconectar la fuente de alimentación y esperar 1 o 2 horas antes de volver a conectarla y encenderla.
24. En caso de que algún problema ocurra, remover el adaptador ca/cc del tomacorriente y la unidad, referir todo servicio al centro de servicio autorizado o con personal calificado

CONTENIDO EN EL EMPAQUE

Bocina Bluetooth® con Radio FM

Juego de Montaje

Adaptador ca/cc

Manual de Operación

ESPECIFICACIONES

Adaptador ca/cc	Entrada: 120 V~ 60 Hz Salida: 5 Vcc 1.2 A
Potencia de entrada	10 W
Bluetooth®	Versión 5.3 Soporta Perfil A2DP/HFP
Radio FM	87.5 MHz a 108 MHz
Potencia de salida de Audio	4 W rms (2 x 2 W rms)
Dimensiones	6.60 cm x 23.11 cm x 17.02 cm aproximadamente
Peso	0.544 g aproximadamente

Las especificaciones y diseño de este producto, están sujetos a cambios sin previo aviso para mejoras de los mismos.

DESCRIPCION DE PARTES

Vista Frontal

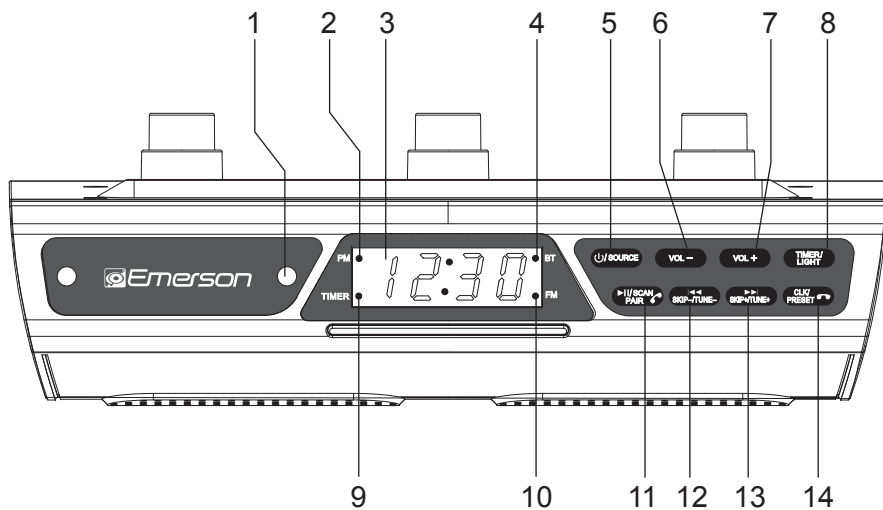

Vista Inferior

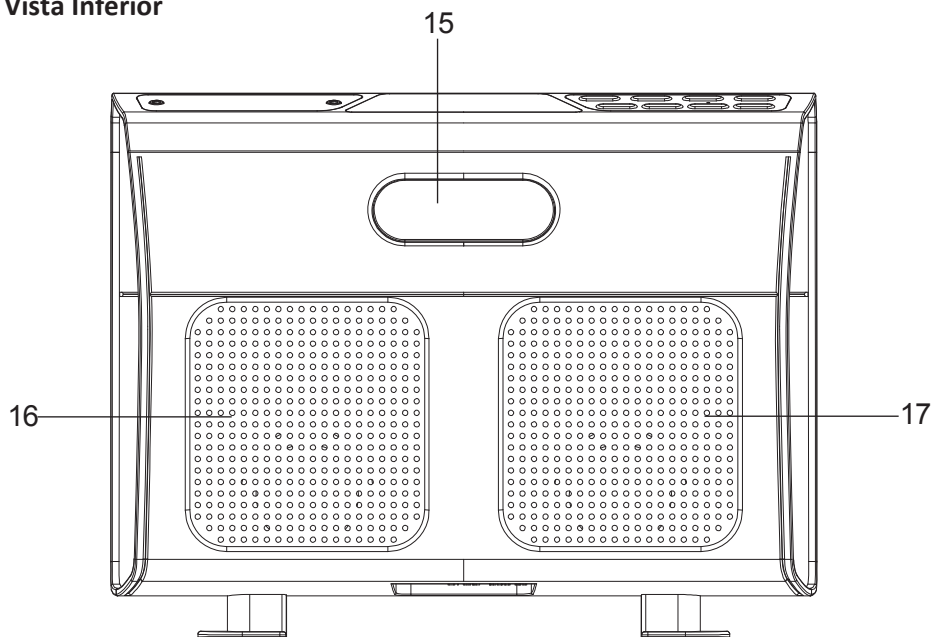

Vista Posterior

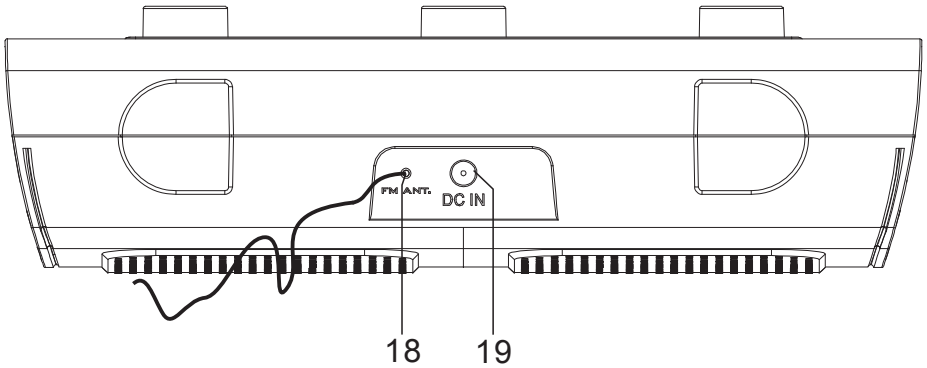

- | | |
|---------------------------------|--|
| 1. Micrófonos | 11. Reproducir/Pausar / Escanear / Sincronía / Manos libres “▶▶ / SCAN/PAIR ↻” |
| 2. Indicador de PM “PM” | 12. Anterior “◀◀ /SKIP-/TUNE-“ |
| 3. Pantalla de Cristal Líquido | 13. Siguiente “▶▶ /SKIP+/TUNE+“ |
| 4. Indicador de Bluetooth® “BT” | 14. Reloj / Prestablecer / Manos libres “CLK/ PRESET/ ↶” |
| 5. Poder / Fuente “⏻ /SOURCE” | 15. Lámpara de leds |
| 6. Disminuir Volumen “VOL-“ | 16. Bocina Izquierda |
| 7. Aumentar Volumen “VOL+“ | 17. Bocina Derecha |
| 8. Reloj / Luz “TIMER/LIGHT” | 18. Antena alámbrica para FM |
| 9. Indicador de Reloj “TIMER” | 19. Conector de entrada de Vcc “DC IN” |
| 10. Indicador de Radio FM “FM” | |

CONEXIÓN DE LA FUENTE DE ALIMENTACION

ALIMENTACIÓN DE CA

ADVERTENCIA: Antes de conectar a la fuente de alimentación, asegúrese de que el suministro corresponda a la información en la etiqueta de clasificación ubicada en la parte posterior del aparato.





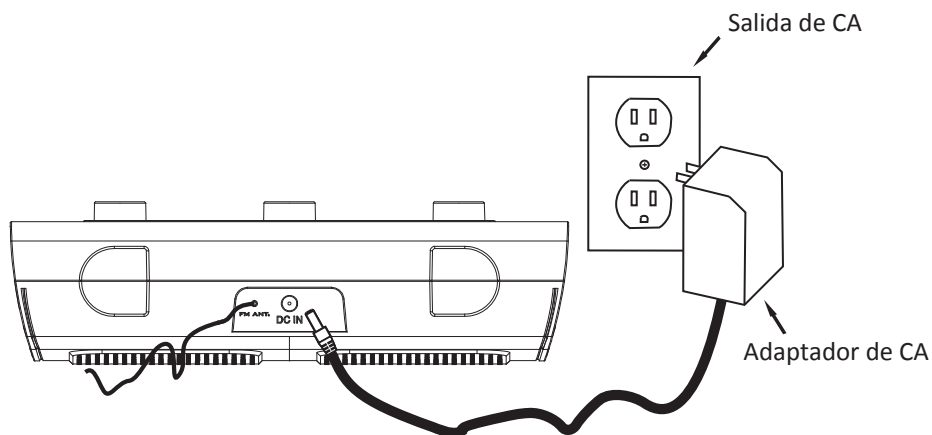





NOTA: Utilice únicamente el adaptador de corriente suministrado.

1. Conecte el extremo de CA del adaptador de CA/CC a un tomacorriente de pared de CA.
2. Inserte el enchufe de CC del cable del adaptador de CA en el CONECTOR DE ENTRADA DE CC en la parte posterior de la unidad.



OPERACION

AJUSTE DEL RELOJ



1. Estando en modo de Espera (Apagado), presionar y sostener “CLK/PRESET/  ”, el indicador “12H” empieza a destellar en la pantalla.
2. Presionar “  /SKIP-/TUNE-“ o “  /SKIP+/TUNE+“ para ajustar el formato de la hora en 12H o 24H.
3. Presionar “CLK/PRESET/  ” para confirmar el formato de la hora. Entonces, empiezan a destellar los dígitos de la hora.
4. Presionar “  /SKIP-/TUNE-“ o “  /SKIP+/TUNE+“ para ajustar la hora.
5. Presionar “CLK/PRESET/  ” para confirmar la hora. Entonces, empiezan a destellar los dígitos de los minutos.
6. Presionar “  /SKIP-/TUNE-“ o “  /SKIP+/TUNE+“ para ajustar los minutos.
7. Presionar “CLK/PRESET/  ” para confirmar los minutos y finalizar el ajuste del reloj.

Notas:

- Los ajustes del reloj se pierden si la fuente de alimentación es removida de la unidad o si hay un corte de energía en el tomacorriente. En este caso, es necesario volver a realizar el Ajuste del reloj.
- El indicador “PM” se enciende cuando el formato de la hora es de 12H.









AJUSTE DEL TEMPORIZADOR

En cualquier modo, presionar “TIMER/LIGHT”, el indicador de tiempo del temporizador “180” se despliega en la pantalla, indicando que el temporizador está ajustado en 180 minutos.



1. Presionar “TIMER” repetidamente para ajustar el temporizador en pasos de 10 minutos.
2. Presionar “  /SKIP-/TUNE-“ o “  /SKIP+/TUNE+“ para ajustar el temporizador minuto a minuto.
3. Cuando el tiempo ajustado del temporizador es alcanzado, la alarma de la unidad sonara.
4. Cuando la alarma suena, presionar cualquier botón para apagarla.

OPERACION

RADIO FM









1. Presionar “/SOURCE” para encender la unidad.
2. Presionar “/SOURCE” repetidamente para seleccionar la función de Radio FM. El indicador de FM y la frecuencia se despliegan en la pantalla.
 - a) Sintonía Manual
 - Presionar y sostener “/SKIP-/TUNE-“ o “/SKIP+/TUNE+“ para sintonizar la estación deseada anterior o siguiente.
 - Si la recepción de la estación es débil, intentar la sintonía paso a paso, Presionar “/SKIP-/TUNE-“ o “/SKIP+/TUNE+“.
 - Ajuste VOL + / VOL – para obtener el nivel de volumen deseado.
 - b) Sintonía Automática
 - Presionar y sostener “/SCAN/PAIR  ” por 2 segundos aproximadamente. La unidad inicia el escaneo y almacenamiento automático en memoria de las estaciones en la banda de FM.
3. Si la sintonía es débil, extender y repositionar la antena de FM.

Nota:

La pantalla cambia después de unos segundos y despliega la hora. Presionar “/SKIP-/TUNE-“ o “/SKIP+/TUNE+“ para desplegar la frecuencia sintonizada.



AJUSTE DE LAS ESTACIONES DE RADIO PREESTABLECIDAS

La unidad permite almacenar en memoria hasta 30 estaciones para una sintonía más fácil.

1. Presionar “/SOURCE” para encender la unidad.
2. Presionar “/SOURCE” repetidamente para seleccionar la función de Radio FM. El indicador de FM y la frecuencia se despliegan en la pantalla.
3. Presionar “/SKIP-/TUNE-“ o “/SKIP+/TUNE+“ para sintonizar la estación deseada.
4. Presionar “CLK/PRESET/” para habilitar la función de programa, en la pantalla empieza a destellar “P01”
5. Presionar “/SKIP-/TUNE-“ o “/SKIP+/TUNE+“ para seleccionar el número de programa deseado.
6. Presionar “CLK/PRESET/” para confirmar.
7. Repetir los pasos 3 a 6 para almacenar las estaciones deseadas, hasta 20 estaciones.
8. Para recuperar una de las estaciones preestablecidas en el programa, presionar “CLK/PRESET/” repetidamente hasta alcanzar el número de programa de la estación deseada.

OPERACION

BLUETOOTH®

1. Presionar “/SOURCE” para encender la unidad.
2. Presionar “/SOURCE” repetidamente para seleccionar la función de Bluetooth®. El indicador de “BT” se despliega y empieza a destellar en la pantalla. La unidad entra en modo de sincronía.
3. Encender y usar el dispositivo Bluetooth® para buscar dispositivos Bluetooth® cercanos (esta función se encuentra usualmente en el menú de ajustes Bluetooth® del dispositivo a sincronizar, referirse al manual de operación del dispositivo Bluetooth® para más información). El producto es identificado como “EMERSON EKR-1000” en la lista de dispositivos encontrados.
4. Seleccionar “EMERSON EKR-1000” para sincronizarlos. En caso de requerir una contraseña, ingresar “0000”.
5. Si desea sincronizar la computadora a la bocina a través de Bluetooth®, es necesario, ajustar la bocina “EMERSON EKR-1000” como dispositivo predeterminado de audio en la computadora.
6. Si la sincronía es exitosa, el indicador “BT” deja de destellar y permanece encendido y la bocina emite una breve melodía de bienvenida.
7. Si desea conectar la bocina a otro dispositivo Bluetooth®, presionar y sostener “▶II/SCAN/PAIR ”. El indicador “BT” empieza a destellar indicando que está en modo de sincronía. Repetir los pasos 3 y 4.

Para conectar a un dispositivo Bluetooth® previamente sincronizado

La unidad almacena en memoria el dispositivo sincronizado previamente para una rápida conexión. Cuando la unidad y el dispositivo Bluetooth® se encienden y se encuentran dentro del área de operación, se conectan automáticamente.

Notas:

- Debido a los diferentes sistemas de operación de los dispositivos Bluetooth®, el tiempo de sincronía puede variar. Si la sincronía no es satisfactoria la primera vez, favor de restablecer el proceso de sincronía,®, presionar y sostener “▶II/SCAN/PAIR ”. El indicador “BT” empieza a destellar indicando que está en modo de sincronía.
- El tiempo de sincronía puede ser más largo la primera vez o al sincronizar un dispositivo Bluetooth® nuevo.
- Asegurarse de tener la última versión de programa en el dispositivo Bluetooth®.
- Asegurarse que el dispositivo Bluetooth® opera adecuadamente. Referirse al manual de operación del dispositivo Bluetooth® para más información.
- Referirse al manual del Teléfono celular, Tableta, Computadora u otros dispositivos Bluetooth® para el proceso de sincronía y operación, los procesos pueden variar de modelo a modelo.

OPERACION

REPRODUCCION DEL DISPOSITIVO BLUETOOTH®

Puede reproducir música de forma inalámbrica de un dispositivo Bluetooth® externo a través de la bocina

1. Seleccionar la música deseada y presionar “REPRODUCIR” en el dispositivo Bluetooth® o “▶II/SCAN/PAIR ↻” en la unidad, para Iniciar, Pausar o Reanudar la reproducción.
2. Presionar “VOL-“ o “VOL+” en la unidad o los botones de control de volumen en el dispositivo Bluetooth® para ajustar el volumen al nivel deseado.

Notas:

- Si el dispositivo Bluetooth® sincronizado no soporta el perfil A2DP, no se reproduce la música a través de la unidad, aun estando conectado.
- Apagar la unidad al finalizar de escuchar la música. No olvidar también apagar el dispositivo Bluetooth® externo

OPERACIÓN MANOS LIBRES

Puede usar la unidad como bocina telefónica manos libres al entrar una llamada al teléfono celular Bluetooth® sincronizado

1. Sincronizar la unidad y el teléfono Bluetooth® como se explicó anteriormente.
2. Al entrar una llamada telefónica durante la reproducción de la música, la música es reemplazada por el sonido de la llamada entrante. Entonces, presionar “▶II/SCAN/PAIR ↻” para contestar la llamada.
3. Presionar “VOL-“ o “VOL+” para ajustar el volumen de la llamada.
4. Para finalizar la llamada presionar “CLK/PRESET/↶”. Si estaba reproduciendo música al contestar la llamada, la música se restablece al finalizar la llamada.
5. Para rechazar una llamada entrante, presionar “CLK/PRESET/↶”.
6. Presionar dos veces rápidamente “▶II/SCAN/PAIR ↻” para marcar al último número en comunicación.

OPERACIÓN DE LA LUZ LED

Presionar y sostener “TIMER/LIGHT” para Encender o Apagar la luz led.

OPERACION

RESTABLECIMIENTO DE LA UNIDAD

Si el sistema no responde o muestra un funcionamiento errático o intermitente, puede haber experimentado una descarga electrostática (ESD) o una subida de tensión que activó el microcontrolador interno para apagarse automáticamente. Si esto ocurre, simplemente desconecte el adaptador de CA, espere al menos 3 minutos y vuelva a configurar la unidad como si lo estaban usando por primera vez.

CUIDADO Y MANTENIMIENTO

PRECAUCIÓN: Nunca permita que entre agua u otros líquidos dentro de la unidad mientras la limpia.

1. Limpie la unidad con un paño suave y húmedo (nunca mojado). Disolvente o detergente debe nunca ser usado.
2. Para reducir el riesgo de incendio o descarga eléctrica, evite operar su unidad bajo la luz directa del sol o en lugares cálidos, húmedos o polvorientos.
3. Mantenga su unidad alejada de aparatos de calefacción y fuentes de ruido eléctrico, como lámparas fluorescentes o motores.
4. Para una mejor claridad de la pantalla del reloj, evite operar la unidad bajo la luz solar directa o en fuerte iluminación de la habitación.
5. Desconecte la unidad de la toma de corriente eléctrica inmediatamente en caso de funcionamiento defectuoso.

SOLUCIÓN DE PROBLEMAS

SÍNTOMAS	POSIBLES CAUSAS	POSIBLES REMEDIOS
La unidad no responde (no hay energía).	La unidad está desconectada de la toma de CA.	Vuelva a conectar a la toma de CA.
	El tomacorriente de CA no tiene energía.	Pruebe la unidad en otro tomacorriente.
La unidad está ENCENDIDA, pero el volumen es bajo o nulo.	Volumen configurado demasiado bajo.	Presione el botón VOL+ para aumentar el nivel de volumen.
FM no tiene sonido.	La unidad no está en modo Radio.	Presione el botón Fuente repetidamente para seleccionar Radio modo.
Bluetooth no tiene sonido.	La unidad no está vinculada con su Dispositivo habilitado para Bluetooth.	Realice el proceso de "Operaciones de Bluetooth" para vincular los altavoces.
	Colocación de la unidad fuera de rango	Reubique la unidad dentro del funcionamiento de Bluetooth rango (~ 30 pies).
	Su Bluetooth habilitado el volumen del dispositivo está demasiado bajo.	Aumente el nivel de volumen de su Bluetooth habilitado dispositivo
El ruido o el sonido están distorsionados en la transmisión de FM.	La estación no está sintonizada correctamente.	Sintonice con precisión la emisora de FM.
	La antena alámbrica de FM no está totalmente extendida.	Extienda completamente el cable FM antena.
La unidad se calienta después de una reproducción prolongada a un volumen alto.	Esto es normal.	Apague la unidad por un período de tiempo o baje el volumen.

NOTICIA FCC

ADVERTENCIA: Cualquier cambio o modificación no aprobada expresamente por el fabricante de este producto puede anular la propiedad para operar el producto.

NOTA: Este producto ha sido probado y cumple con las limitaciones de un equipo digital Clase B, de acuerdo con la Parte 15 de las Normas FCC.

Estos límites están diseñados para permitir una protección razonable contra interferencia dañina en una instalación residencial. Este producto genera, usa y puede emitir energía de frecuencia radial y, de no ser instalado y utilizado de acuerdo con las instrucciones, puede causar interferencia dañina a las comunicaciones radiales.

Sin embargo, no existe garantía de que la interferencia no pueda ocurrir en una instalación particular. Si este producto causa una interferencia dañina a la recepción de la radio o la televisión, lo cual se puede determinar encendiendo y apagando el equipo, se recomienda al usuario tratar de corregir la interferencia mediante una o más de las siguientes medidas:

- Orientar o reubicar la antena receptora.
- Aumentar la separación entre el producto y el receptor.
- Conectar el equipo a una salida de un circuito diferente al receptor.
- Consultar a su proveedor o a un técnico de Radio y televisión.

SOPORTE

Si tiene problemas con la operación de este producto, favor de consultar las instrucciones en este manual, así como las últimas noticias, recomendaciones y documentación que puede encontrar en nuestra página web www.emersonaudio.com. Si necesita asistencia futura, favor de contactar al centro de servicio autorizado o soporte técnico autorizado.

Soporte Técnico EMERSON
2320 East 49th Street
Vernon, CA 90058
Tel: 866 411 6292
Correo Electrónico: support@emersonaudio.com

Hecho en China