



CD & MP3 BLUETOOTH®  
FM RADIO MICROSYSTEM

ES-4000



## USER MANUAL

Please read carefully before use and keep for future reference.

# SAFETY INSTRUCTIONS

1. Read these instructions – All the safety and operating instructions should be read before this product is operated.
2. Keep these instructions. The safety and operating instructions should be retained for future reference.
3. Heed all warnings. All warnings on the appliance and in the operating instructions should be adhered to.
4. Do not use this apparatus near water. The device should not be used near water or moisture – for example, in a wet basement or near a swimming pool, and the like.
5. Clean only with a dry cloth.
6. Do not block any ventilation openings.
7. Do not operate or place near any heat sources such as radiators, heat registers, stoves, or other apparatus (including amplifiers) that produce heat.
8. Protect the power cord from being walked on or pinched particularly at the plugs, power outlets, and at the point where they exit from the apparatus.
9. Only use attachments/accessories specified by the manufacturer.
10. Unplug the apparatus during lightning storms or when unused for long periods of time.
11. Refer all servicing to qualified personnel. Servicing is required when the apparatus has been damaged in any way, such as a damaged power supply cord or plug.
12. **WARNING:** To reduce the risk of fire or electric shock, do not expose this device to any moisture, including rain or high humidity. Do not place any vases, or any liquid containers on the speaker.
13. Only use the device in moderate climates.
14. The ventilation should not be impeded by covering the ventilation openings with items, such as newspapers, tablecloths, curtains, etc.
15. Do not place open flame sources, such as lighted candles, on the apparatus.
16. **CAUTION:** These servicing instructions are for use by qualified service personnel only.
17. To reduce the risk of electric shock do not perform any servicing other than that contained in the operating instructions unless you are qualified to do so.
18. **CAUTION:** TO REDUCE THE RISK OF ELECTRIC SHOCK, DO NOT REMOVE THE DEVICE HOUSING. DO NOT OPEN THE UNIT. SERVICING SHALL ONLY BE DONE BY QUALIFIED SERVICE PERSONNEL.
19. **DANGER:** This Compact Disc player is classified as a Class 1 LASER PRODUCT. The CLASS 1 LASER PRODUCT label is located on the rear exterior.
20. **NOTE:** The manufacturer is not responsible for any radio or TV interference caused by unauthorized modifications.
21. Store your CD or other devices in a cool area to avoid damage from heat.
22. **Battery Warnings:**
  - a. Remove batteries if exhausted or if they will not be used for a long period.
  - b. The incorrect use of batteries can cause electrolyte leakage and will corrode the compartment or cause the batteries to burst.
  - c. Do not mix battery types, e.g. Alkaline with zinc carbonate.
  - d. When inserting new batteries, replace all batteries at the same time.

# PACKAGE CONTENTS

ES-4000 Main Unit..... 1 Piece  
 Speaker ..... 2 Pieces  
 Remote Control..... 1 Piece

AC Adapter..... 1 Piece  
 Warranty Card..... 1 Piece  
 User Manual..... 1 Piece

# DEVICE SPECIFICATIONS

Disc Compatible:	CD/CD-R/CD-RW/CD-MP3
Bluetooth® Verison:	5.3
FM Frequency	87.5-108MHz
Speakers:	5W x 2 (Total 10W RMS)
	3" x 2 Full Range
	2" x 2 Tweeter
Display:	2" LCD Display with Backlight
Input:	3.5mm Aux In
Output:	3.5mm Headphone Jack
Dimensions: (cm)	Main Unit: 15.6(W) x 24(H) x 21(D)
	Speaker: 15.6(W) x 24(H) x 10 (D)
Weight:	Main Unit: 1.12kg
	Speaker: 0.93kg
Total Weight:	2.98kg
Input Power:	DC 9V 2A

NOTE: SPECIFICATIONS AND ACCESSORIES ARE SUBJECT TO CHANGE WITHOUT NOTICE

# DEVICE FEATURES

## Front View

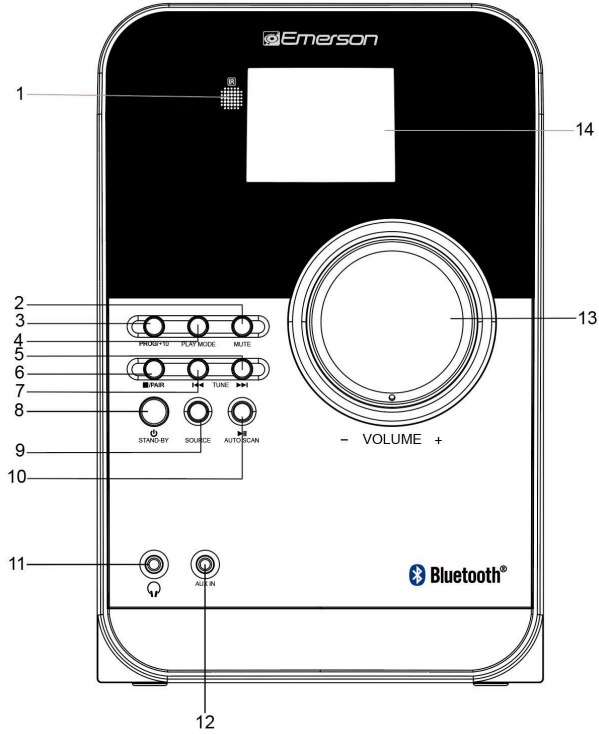

## Top View

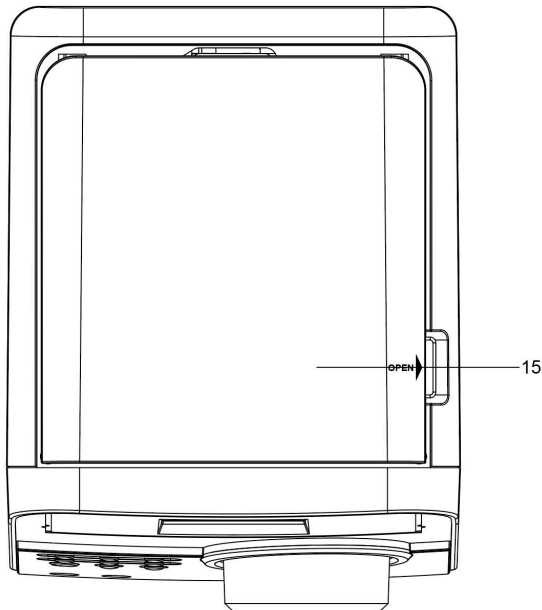

## Rear View

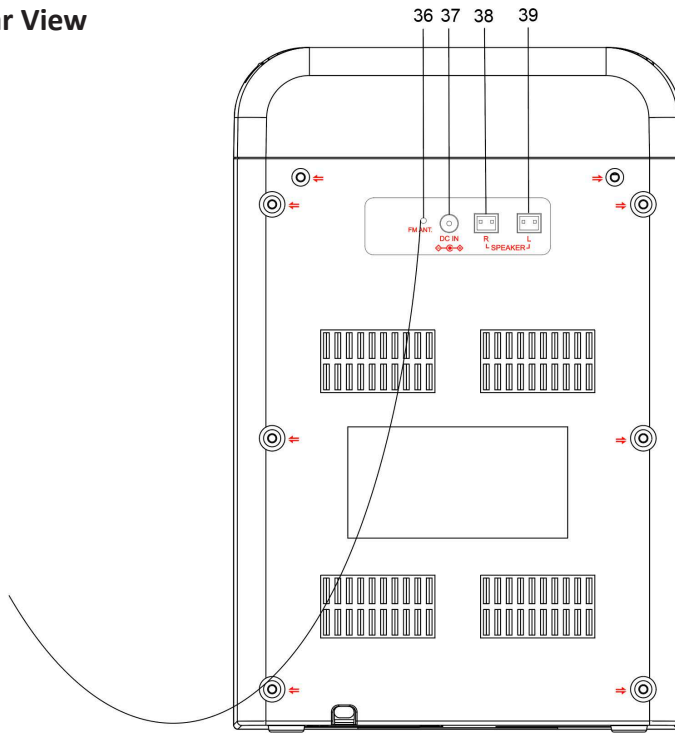

## Remote Control

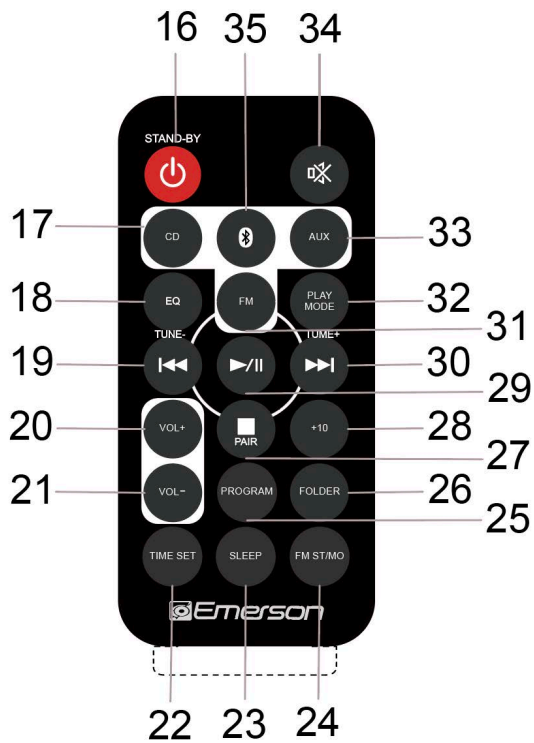

1. REMOTE SENSOR
2. MUTE BUTTON
3. PROGRAM/+10 BUTTON
4. PLAY MODE BUTTON
5. FORWARD & TUNING UP BUTTON
6. STOP/PAIR BUTTON
7. BACKWARD & TUNING DOWN BUTTON
8. POWER BUTTON
9. SOURCE BUTTON
10. PLAY/PAUSE/AUTO SCAN BUTTON
11. HEADPHONE JACK
12. AUX IN JACK
13. VOLUME CONTROL KNOB
14. LCD DISPLAY
15. CD DOOR
16. POWER BUTTON (REMOTE CONTROL)
17. CD MODE BUTTON (REMOTE CONTROL)
18. EQ BUTTON
19. BACKWARD & TUNING DOWN BUTTON (REMOTE CONTROL)
20. VOLUME UP BUTTON (REMOTE CONTROL)
21. VOLUME DOWN BUTTON (REMOTE CONTROL)
22. TIME SET BUTTON (REMOTE CONTROL)
23. SLEEP BUTTON (REMOTE CONTROL)
24. FM STEREO/MONO BUTTON (REMOTE CONTROL)
25. PROGRAM BUTTON (REMOTE CONTROL)
26. FOLDER BUTTON (REMOTE CONTROL)
27. STOP/PAIR BUTTON (REMOTE CONTROL)
28. +10 BUTTON (REMOTE CONTROL)
29. PLAY/PAUSE/AUTO SCAN BUTTON (REMOTE CONTROL)
30. FORWARD & TUNING UP BUTTON (REMOTE CONTROL)
31. FM RADIO MODE BUTTON (REMOTE CONTROL)
32. PLAY MODE BUTTON (REMOTE CONTROL)
33. AUX IN MODE BUTTON (REMOTE CONTROL)
34. MUTE BUTTON (REMOTE CONTROL)
35. BLUETOOTH® MODE BUTTON (REMOTE CONTROL)
36. FM ANTENNA
37. DC IN JACK
38. SPEAKER INPUT JACK (RIGHT)
39. SPEAKER INPUT JACK (LEFT)

# CONNECTING POWER AND SPEAKERS

## Power Source Connection:

Unwind the AC power adapter and extend it to its full length, Insert the AC plug of the cord into any convenient AC100-240V 50/60Hz household outlet and DC plug to the DC IN JACK of the unit

## Speaker Connection:

Connect the small plug from the Speaker Boxes to the SPEAKER OUT L & R Jacks on the rear of main unit as the illustrated below:

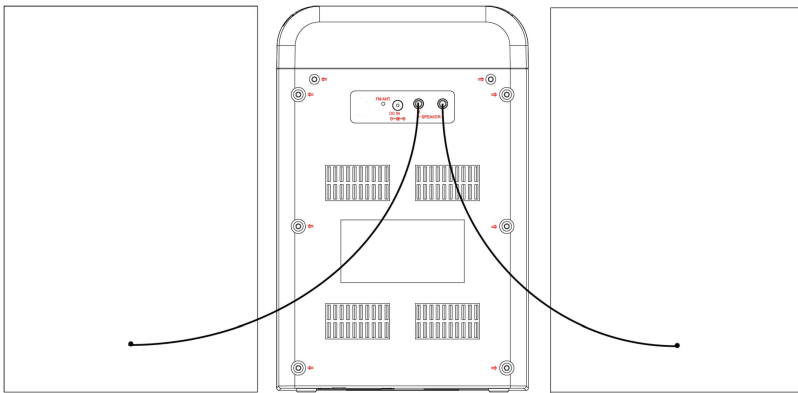

# OPERATING THE DEVICE

## Remote Control:

Battery (CR2025) included in the remote control, remove the plastic film at the bottom of the remote control for first time use.

## General Operation:

1. Connect the unit to AC power as previous instructed. The unit will enter to standby mode automatically and the LCD Display will illuminate.
2. Press the POWER Button on the main unit or remote control to turn on the unit from standby mode.
3. Press Source Button on the main unit or remote control repeatedly to switch to desired playback mode. The correspondent indicator will appear on the display with your selection (see list below):

### **Playback Mode:**

CD

BT (Bluetooth®)

AUX

FM

### **Indicators:**

"Cd" will appear on the display

"bt" will appear on the display

"AU" will appear on the display

"rAd" will appear on the display

4. During playback, turn the VOLUME control knob on the unit to adjust volume level as desired.
5. When finished listening, press the POWER Button on the unit or remote control to turn back to standby mode.

### **Clock:**

To set or reset the time:

In Standby mode, press and holding ■/PAIR Button on the main unit or TIME SET Button on remote control, time on display will blinking. Then:

- Press the |◀◀ Button or ▶▶| Button on the main unit or remote control to set hour. (Make sure the PM Indicator appearing on the display if the time is PM).
- Press the ■/PAIR Button on the main unit or TIME SET Button on remote control again to set minute.
- Press the |◀◀ Button or ▶▶| Button on the main unit or remote control to set minute. When finished settings, press the ■/PAIR Button on the unit or TIME SET Button on remote control to save the settings and exit, time on display will stop blinking.

### **Sleep:**

Power the unit and press the SLEEP Button on Remote Control to adjust the timer. You can select 120,110,100, 90, 80, 70, 60, 50, 40, 30, 20, 10, 5 minutes or OFF. Once the set sleep time has expired the clock radio will automatically power off.

### **Earphone/Headphone Operation:**

Insert the plug of your earphones or headphones into the Earphone / Headphone Jack and this will enable you to listen to the CD, BT or Radio in private. While using earphones / headphones, the built-in speakers will be disconnected.



**CAUTION:** Avoid excessive volume levels for long periods of time when using the earphones / headphones. Prolonged use at high levels may impair your hearing. Keep the volume at a reasonable level even if your headset is an open-air type designed to allow you to hear outside sounds.

## OPERATING MODES

### CD:

#### CD Playback:

The unit is designed to play normal music CD disc bearing the correct identification logo. If the disc does not confirm to the standard, it may not be played back properly.

**Note: This unit is compatible with MP3 CDs.**

1. Open the CD door by pull the CD OPEN (Close) area.
2. Place a CD disc on the center spindle, with the printed label side up.
3. Close the CD Door by press the CD OPEN (Close) area
4. Power on the unit and enter to CD mode as previously instructed. "Cd" indicator will appear on the display.
5. Wait a few seconds until the total number of tracks appears on the display. Then press the ►|| Play/Pause Button on the unit or Remote Control to start playback.
6. During playback:
  - Press the ►|| Play/Pause Button on the unit or Remote Control to pause, press again to resume normal playback.
  - Press the ►►| (Next/Skip Forward) or |◄◄ (Previous/Skip Backward) Buttons on the unit or Remote Control repeatedly to skip tracks.
  - Press and holding the ►►| (Next/Skip Forward) or |◄◄ (Previous/Skip Backward) Buttons on the unit or Remote Control repeatedly to fast searching the specified section.
  - To stop, press the ■ (Stop) Button on the unit or Remote Control.

### **CD Repeat / Random Playback:**

1. During playback, press the Mode Button on the unit or Remote Control once. "REPEAT" indicator will appear on the display. The current track will playback repeatedly.
2. During playback, press the Mode Button twice. "REPEAT ALL" indicator will appear on the display. All the tracks on the current disc will be playback repeatedly.
3. During playback, press the Mode Button three times. "RANDOM" indicator will appear on the display. All the tracks on the current disc will be playback randomly.
4. To cancel the Repeat/Random function, press the Mode Button repeatedly until all the repeat indicators disappear on the display.

### **MP3 CD Repeat/Random Playback:**

Open CD door to place MP3 disc on the center spindle and close the CD door to run the disc. The "MP3" indicator will appear on the display.

During playback:

- Press the Play Mode Button once to repeat current MP3 file.
- Press the Play Mode Button twice to repeat the MP3 files within the folder.
- Press the Play Mode Button three times to repeat all MP3 files within the disc.
- Press the Play Mode Button fourth times to play the MP3 files randomly.
- Press the Play Mode Button fifth times to return back to normal mode.

### **EQ Operation:**

You can enjoy different EQ sound effect modes.

Press the EQ Button on remote control will change to different sound effects: OFF/ JAZZ/ POPS/ ROCK/ CLASSIC

### **Programmed Playback:**

1. In CD stop playing mode, press the PROG (Program) Button on main unit or remote control. "P01" will appear on the display and PROG indicator will blink.
2. Select the first specific track to be programmed by pressing the ►►I (Next/Skip Forward) or I◀◀ (Previous/Skip Backward) Buttons on the unit or Remote Control repeatedly.
3. Press the PROG Button again to store the selected track into the memory.
4. Repeat steps 2 and 3 until all the specific tracks stored into the memory.
5. Press the ►II Play/Pause Button on the unit or Remote Control to start program playback.
6. To stop press the ■ (Stop) Button on the unit or Remote Control once. "PROG" indicator will remain on the display. Then press ►II Button to start program playback again.
7. To stop and cancel the program, press the ■ (Stop)Button on the unit or Remote Control twice. "PROG" indicator on the display will disappear.

#### Remark:

The unit can store up to 20 tracks for CD and 99 tracks for CD/MP3 in the programmable memories. During the programmed playback, user can still select the "repeat 1 / repeat all" functions.

### **BT (BLUETOOTH®):**

#### BT (Bluetooth®) pairing

1. First time use or re-pairing the unit to a new BT Device, pair as follows:
2. Power on the unit and enter to BT mode as previously instructed. "bt" indicator will appear on the display and blink.
3. Power on the external BT Device and enter to Bluetooth® searching mode. Start pairing following the on screen instructions from the external BT Device. After paired, the "bt" indicator on the display will stop blinking.
4. If pairing is complete you may now play music with your external BT Device.
5. During playback:

- Press the ►|| Play/Pause Button on the unit or Remote Control to pause, press again to resume normal playback.
- Press the ►►| (Next/Skip Forward) or |◄◄ (Previous/Skip Backward) Buttons on the unit or Remote Control repeatedly to skip tracks.

Notes:

- When the external BT Device searched the unit, model number "Emerson ES-4000" will appear on the display of external BT Device.
- If while pairing you are asked for a code, please try "0000" or "1234".
- Press the PAIR button for 3 seconds to reactivate the pairing mode for another BT device.

Normal operation after pairing:

1. Turn on the BT function of the external BT Device.
2. Power on the unit and enter to BT mode as previously instructed. "bt" indicator will appear on the display and blink.
3. Wait a few seconds until the unit is automatically paired to the external BT Device. ("bt" indicator on the display will stop blinking).
4. After pairing is complete you may now play music with your external BT Device.

**AUX IN:**

1. Connect the external Audio Device with a 3.5mm AUX cable. (Cable not included).
2. Insert one end of the AUX cable to the Phone; Line Out or AUX Out Jack on the external Audio player.
3. Power on the unit from Standby mode by press the POWER Button on the unit to select AUX In mode. Insert the other end of the AUX cable into the AUX In Port on the front of unit. "AU" indicator will appear on the display.
4. Play the music on the connected Player as usual. (Make sure the volume level of the connected Audio Player is turned to high level.)

## **FM RADIO:**

1. Power on the unit and enter to Radio mode as previously instructed. The radio frequency will appear on the display.
2. Press the |◀◀ or ▶▶| Button to select the radio station as desired.

### Autoscan Radio:

1. Press and hold ▶|| Play/Pause Button for 2 seconds.
2. The unit will auto scan available station and store in the preset memory.
3. To navigate through the stored presets, press the PROG Button to select the preferred Preset Number.

### Setting Radio Presets:

1. Find the radio station you would like to save.
2. Press the PROG Button on the main unit or remote control for 2 seconds, the display will blinking.
3. Press the PROG Button on the main unit or remote control to current station to the preset number show on the display.
4. Repeat steps 1-3 until you have finished saving your presets.
5. To navigate through the stored presets, press the PROG Button.

### Notes:

1. If stereo FM radio station is receiving. The FM stereo indicator "ST" will appear on the display automatically.
2. This unit can store up to 30 FM radio station presets

## **FM Antenna:**

The FM Wire Antenna is for FM reception only. If reception is weak, unwound and relocation the wire antenna.

# TROUBLESHOOTING

Check the following before requesting service:

SYMPTOM	POSSIBLE CAUSE	POSSIBLE SOLUTION
No power	AC Power cord had not connected	Plug the AC power cord to any wall outlet having AC: 100-240V 50Hz/60Hz
No sound or sound weak	Volume of the unit was set to minimum position	Increase the volume level by turning the VOLUME Control Knob clockwise
	Volume level of paired/connected device is in low level	Rise the volume level of the paired/connected device
Sound distortion	Volume level too high	Reduce the volume level by turning the VOLUME Control Knob counterclockwise
	Volume level of the connected/paired device too high	Reduce the volume level of the connected/oaired device
Remote not functioning	Battery level is low	Change the battery
BT not functioning	Unit not in BT mode	Press the SOURCE Button repeatedly until "bt" appear on the display
	The external BT device had NOT oaired to the unit	Pair the external BT Device to the unit as page 11
	The external BT device too far from the unit	Place the external BT device close to the unit
CD not play	Unit not in CD mode	Press the SOURCE Button repeatedly until "Cd" appear on the display
	CD disc incorrect install	Place the CD disc on the center spindle with label side face up
	Disc is dirty or scratched	Try other discs or dean the discs
Radio not function	Unit not in radio mode	Press the SOURCE Button repeatedly until "rAd" indicator aooear on the display
Radio reception not good	The direction or location no good for radio reception	Turn the FM wire antenna to new direction.

## FCC NOTICE

**WARNING:** Changes or modifications to this unit not expressly approved by the party responsible for compliance could void the user's authority to operate the equipment.

**NOTE:** This equipment has been tested and found to comply with the limits for a Class B digital device, pursuant to part 15 of the FCC Rules.

These limits are designed to provide reasonable protection against harmful interference in a residential installation. This equipment generates, uses and can radiate radio frequency energy and, if not installed and used in accordance with the instructions, may cause harmful interference to radio communications.

However, there is no guarantee that interference will not occur in a particular installation. If this equipment does cause harmful interference to radio or television reception, which can be determined by turning the equipment off and on, the user is encouraged to try to correct the interference by one or more of the following measures:

- Reorient or relocate the receiving antenna.
- Increase the separation between the equipment and receiver.
- Connect the equipment into an outlet on a circuit different from that to which the receiver is connected.
- Consult the dealer or an experienced radio/TV technician for help.

## SUPPORT

If you have problems with your device, please consult the instructions in this manual. Please also visit us on the web at [www.emersonaudio.com](http://www.emersonaudio.com) to get up to the minute news, alerts, and documentation for your device. For additional assistance, please contact Emerson Technical support.

EMERSON Technical Support  
2320 East 49th Street  
Vernon, CA 90058  
Tel: (866) 411-6292  
Email: [support@emersonaudio.com](mailto:support@emersonaudio.com)

Made in China



**MICRO SISTEMA DE AUDIO  
CON REPRODUCTOR DE DISCO  
COMPACTO CD/MP3,  
BLUETOOTH®, RADIO FM  
ES-4000**



## **Manual de Operación**

**FAVOR DE LEER EL MANUAL COMPLETAMENTE ANTES DE OPERAR ESTE PRODUCTO.  
CONSERVAR EL MANUAL PARA FUTURAS REFERENCIAS**



## INSTRUCCIONES DE SEGURIDAD

Antes de usar el reproductor, asegurarse de leer todas las instrucciones de operación cuidadosamente. Favor de observar que estas son precauciones generales y algunas pueden no ser aplicables al producto.

1. Leer las instrucciones – Deben leerse todas las instrucciones de operación y de seguridad antes de operar este producto.
2. Conservar las instrucciones – Deben conservarse las instrucciones de operación y seguridad para futuras referencias.
3. Poner atención a las advertencias – Todas las advertencias en el aparato y las instrucciones de operación y seguridad deben de respetarse.
4. No usar este aparato cerca del agua o humedad, por ejemplo, cerca de una bañera, lavabo, fregadero de cocina o de lavar, sótanos húmedos o cerca de una piscina.
5. Limpiar solo con una tela seca
6. Las ranuras y aberturas en la parte posterior y posterior del gabinete son provistas para la ventilación y asegurar la buena operación del reproductor y protegerlo del sobrecalentamiento. No deben bloquearse o taparse estas aberturas.
7. Este producto debe colocarse lejos de fuentes de calor como radiadores, registros de calor, estufas u otros productos que producen calor (incluso amplificadores).
8. El cordón de alimentación debe colocarse de forma tal que no exista probabilidad de pisarlo o apretarlo sobre los lugares donde será colocado o contra el aparato mismo. Poner atención particular en el cordón, la clavija, el tomacorriente y en los puntos en donde estos salen del aparato.
9. Usar solo accesorios o refacciones recomendados por el fabricante.
10. Desconectar el producto del tomacorriente durante la presencia de tormentas eléctricas o cuando no va ser usado por un periodo largo de tiempo para protegerlo.
11. Referir todo servicio a un centro de servicio autorizado o con personal calificado. El servicio es requerido cuando el aparato ha sido dañado de alguna manera, como el cordón de alimentación o clavija dañada, ha sido derramado líquido o han caído objetos en el interior del aparato, el aparato ha sido expuesto a la lluvia o humedad, el aparato no opera normalmente o se ha dejado caer.
12. **ADVERTENCIA:** Para reducir el riesgo de fuego o choque eléctrico, no exponer este producto al goteo o salpicadura de agua, a la lluvia o humedad. No colocar objetos con líquidos sobre el producto, como vasos con agua.
13. No deben bloquearse o taparse las ranura o aberturas de ventilación, colocando el producto sobre una cama, sofá alfombra u otra superficie similar. Esto puede generar sobrecalentamiento interno.
14. Usar el producto en climas moderados
15. No colocar objetos de flama viva, como velas, veladoras, etc. encima o cerca del producto.
16. **PRECAUCION:** En caso de requerir un análisis y reparación de producto, acudir al centro de servicio autorizado.
17. Para reducir el riesgo de fuego o choque eléctrico, no dar ningún servicio diferente a lo contenido en este manual.
18. **PRECAUCIÓN: PARA REDUCIR EL RIESGO DE CHOQUE ELECTRICO, NO ABRIR LA UNIDAD. EN CASO DE SER NECESARIO ACUDIR AL CENTRO DE SERVICIO AUTORIZADO PARA EL ANALISIS Y REPARACION.**
19. **PELIGRO:** Este reproductor de discos compactos está clasificado como PRODUCTO LÁSER Clase 1. La etiqueta de PRODUCTO LÁSER DE CLASE 1 se encuentra en la parte posterior del gabinete.
20. **NOTA:** El fabricante no es responsable de ninguna interferencia de radio o televisión causada por modificaciones no autorizadas.
21. Almacenar los discos compactos, casetes u otros dispositivos en un área fresca para evitar daños por el calor.
22. Advertencias sobre las baterías:

- a) Remover las baterías si están agotadas o si no se va utilizar la unidad por un período prolongado de tiempo.
- b) El uso incorrecto de las baterías puede causar fugas de electrolitos, corroer el compartimiento o causar que las baterías exploten.
- c) No mezclar diferentes tipos de baterías, por ejemplo, alcalina con carbonato de zinc.
- d) Al reemplazar las baterías, usar baterías nuevas, no mezclar baterías nuevas con usadas.
- e) Desechar las baterías de forma adecuada de acuerdo con las leyes de desechos sólidos de su localidad.

## CONTENIDO EN EL EMPAQUE

- Micro Sistema ES-4000
- Bocina Izquierda y Derecha
- Control Remoto
- Adaptador ca/cc
- Póliza de Garantía
- Manual de Operación

## ESPECIFICACIONES

Discos compactos compatibles	CD / CD-R / CD-RW / CD-MP3
Versión Bluetooth®	5.3
Frecuencias de Radio FM	87.5 – 108 MHz
Bocinas	10 W totales (2 x 5 W)
	2 x 7.62 cm Rango completo
	2 x 5.08 cm Tweeter
Pantalla	Pantalla de Cristal Líquido de 5.08 cm con luz de fondo
Entrada	Entrada Auxiliar de Ø 3.5 mm
Salida	Salida para Audífonos de Ø 3.5 mm
Dimensiones	Unidad principal: 15.6 x 24 x 21 cm aproximadamente
	Bocinas: 15.6 x 24 x 10 cm aproximadamente
Peso	Unidad principal: 1.12 kg aproximadamente
	Bocina: 0.93 kg aproximadamente
Peso total	2.98 kg aproximadamente
Fuente de alimentación	9 Vcc 2 A

*Las especificaciones y diseño de este producto, están sujetos a cambios sin previo aviso para mejoras de los mismos.*

## DESCRIPCION DE PARTES

### Vista Frontal

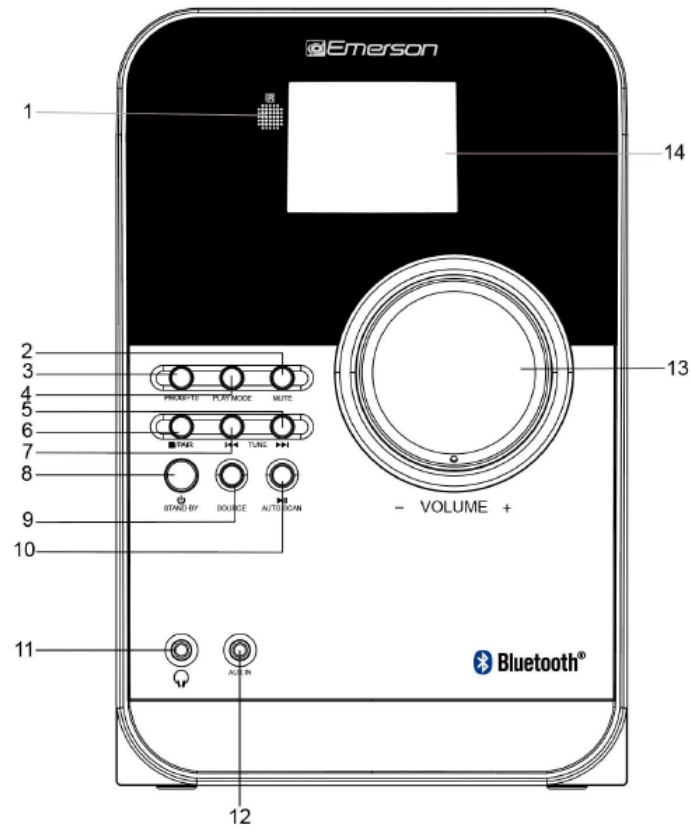

### Vista Superior

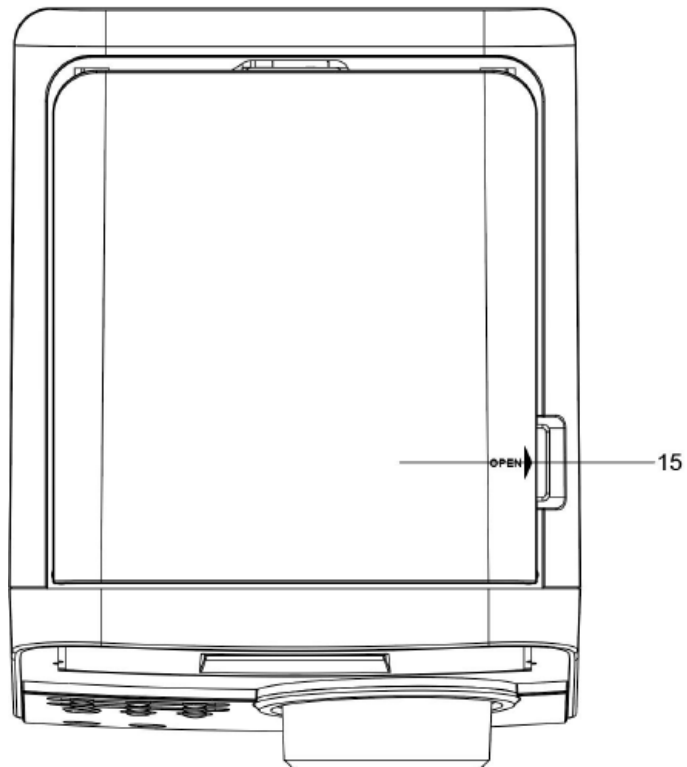

## Vista Posterior

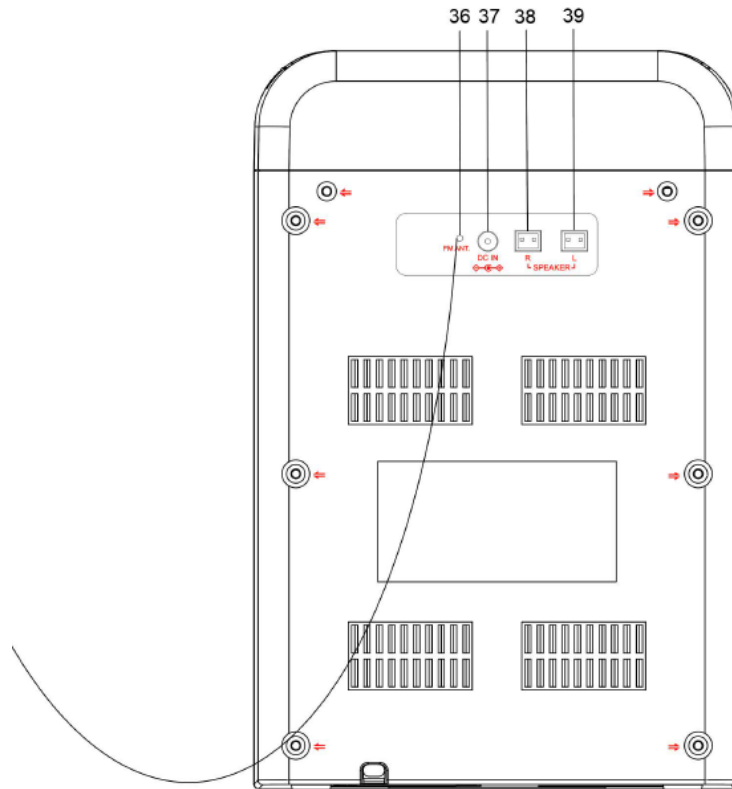

## Control Remoto

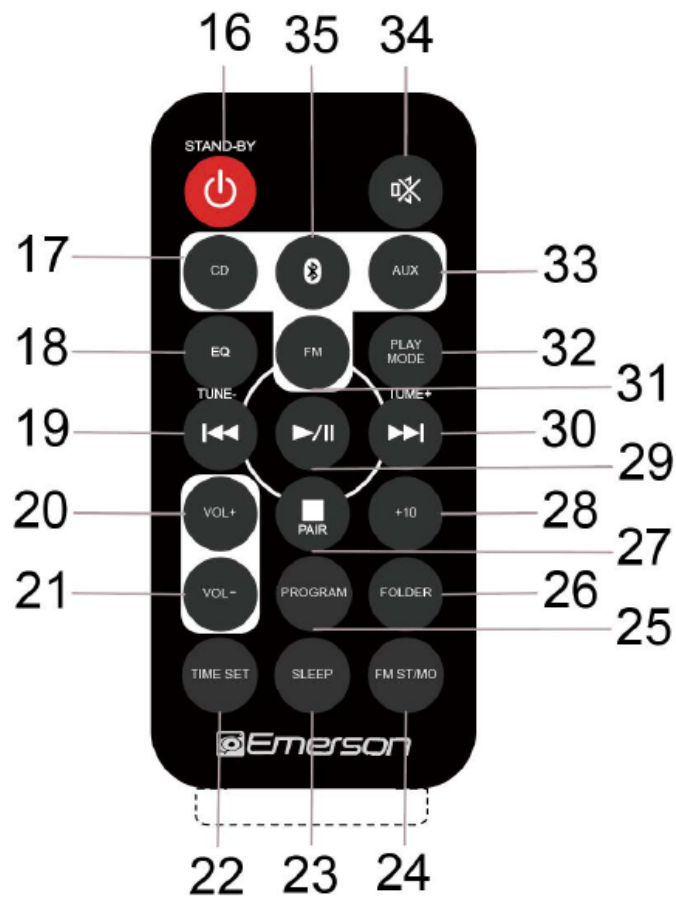

1. SENSOR INFRARROJO "IR"
2. SILENCIO "MUTE"
3. PROGRAMA/+10 "PROG/+10"
4. MODO DE REPRODUCCIÓN "PLAY MODE"
5. SIGUIENTE / SINTONÍA + "▶▶"
6. DETENER / SINCRONÍA "■/PAIR"
7. ANTERIOR / SINTONÍA – "◀◀"
8. PODER "⏻/STAND BY"
9. FUENTE "SOURCE"
10. REPRODUCIR/PAUSAR / ESCANEAR "▶ || /AUTOSCAN"
11. CONECTOR PARA AUDÍFONOS "🎧"
12. ENTRADA AUXILIAR "AUX IN"
13. CONTROL DE VOLUMEN "VOLUME"
14. PANTALLA DE CRISTAL LIQUIDO
15. PUERTA DEL DISCO COMPACTO
16. PODER "⏻/STAND BY"
17. MODO DE CD "CD"
18. ECUALIZADOR "EQ"
19. ANTERIOR / SINTONÍA – "◀◀"
20. AUMENTAR VOLUMEN "VOL+"
21. DISMINUIR VOLUMEN "VOL-"
22. AJUSTAR TIEMPO "TIME SET"
23. DORMITAR "SLEEP"
24. RADIO FM ESTEREO/MONO "FM ST/MO"
25. PROGRAMA "PROGRAM"
26. CARPETA "FOLDER"
27. DETENER / SINCRONÍA "■/PAIR"
28. +10 "+10"
29. REPRODUCIR/PAUSAR / ESCANEAR "▶ || "
30. SIGUIENTE / SINTONÍA + "▶▶"
31. MODO DE RADIO FM "FM"
32. MODO DE REPRODUCCION "PLAY MODE"
33. MODO DE ENTRADA AUXILIAR "AUX"
34. SILENCIO "🔇"
35. MODO DE BLUETOOTH® "📶"
36. ANTENA DE FM "FM ANT"
37. ENTRADA DE Vcc "DC IN"
38. CONECTOR BOCINA DERECHA "R"
39. CONECTOR BOCINA IZQUIERDA "L"

## FUENTES DE ALIMENTACION Y BOCINAS

### Conexión de la Fuente de Alimentación - esta unidad opera con un adaptador ca/cc

Verificar que el voltaje del tomacorriente corresponda con el voltaje de entrada marcado en la etiqueta del adaptador ca/cc (incluido)

Desenrollar y extender el cable del adaptador ca/cc, insertar el conector de salida del adaptador ca/cc en el conector de entrada de la unidad "DC IN", entonces conectar el adaptador ca/cc al tomacorriente.

### Conexión de la Bocinas

Desenrollar y extender el cable de las bocinas, insertar el conector del cable en los conectores para bocina derecha "R" e izquierda "L" localizados en la parte posterior.

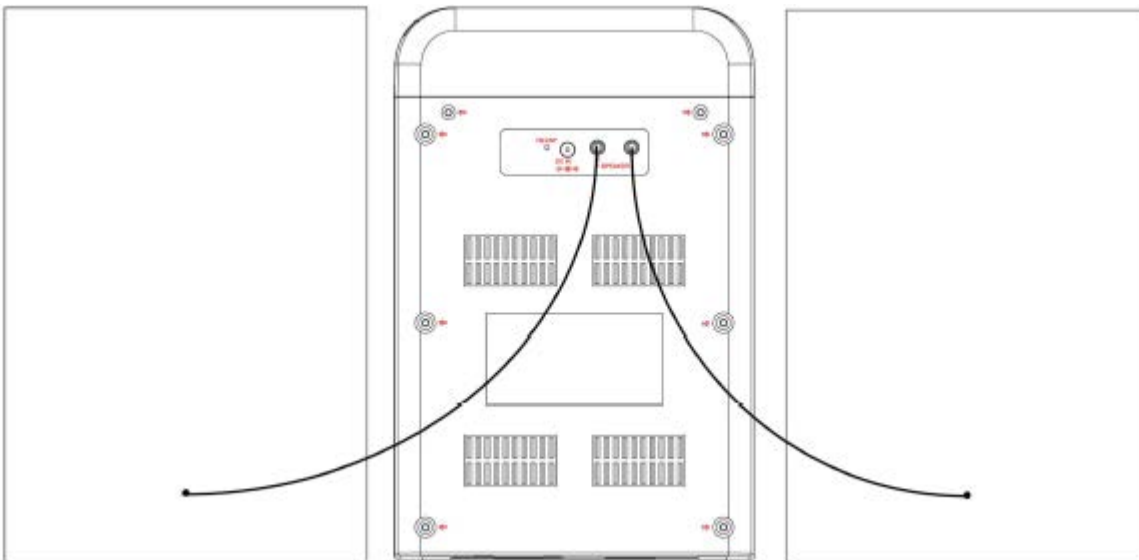

## OPERACION

### Control Remoto

El control remoto incluye una batería de 3 Vcc tamaño "CR2025", remover el aislante de plástico en la parte inferior del control remoto para operarlo.

### Operación General

1. Conectar la unidad a la fuente de alimentación. La unidad entra al modo de espera "Apagado" y la pantalla se ilumina.
2. Presionar "⏻/STAND BY" en la unidad o control remoto para Encender la unidad.

3. Presionar repetidamente "SOURCE" en la unidad para seleccionar el modo de fuente deseado o presionar directamente en el control remoto el modo de fuente deseado. El indicador correspondiente al modo seleccionado se despliega en la pantalla.

Modo de Fuente	Indicador en pantalla
Disco Compacto	CD
Bluetooth®	bt
Entrada Auxiliar	AU
Radio FM	rAd

4. Girar "VOLUME" para ajustar el volumen al nivel deseado.
5. Al finalizar de escuchar, presionar "⏻/STAND BY" en la unidad o control remoto para Apagar la unidad y volver al modo de espera.

## Reloj

Para ajustar o restablecer el tiempo del reloj.

En modo de espera, presionar y sostener "■/PAIR" en la unidad o "TIME SET" en el control remoto, los dígitos de la hora empiezan a destellar en la pantalla, entonces:

- Presionar "◀◀" o "▶▶" en la unidad o control remoto para ajustar la hora (asegurarse que el indicador "PM" se despliega en la pantalla si la hora esta ajusta en formato de 12 H).
- Presionar "■/PAIR" en la unidad o "TIME SET" en el control remoto para confirmar el ajuste de la hora, los dígitos de los minutos empiezan a destellar en la pantalla.
- Presionar "◀◀" o "▶▶" en la unidad o control remoto para ajustar los minutos. Entonces, presionar "■/PAIR" en la unidad o "TIME SET" en el control remoto para confirmar el ajuste de los minutos y salir, los dígitos de la hora y minutos dejan de destellar y permanecen fijos en la pantalla.

## Dormir

Presionar "SLEEP" en el control remoto para ajustar el temporizador descendente de apagado automático. Puede seleccionar el tiempo de 120, 110, 100, 90, 80, 70, 60, 40, 30, 20, 20, 5 minutos o desactivado.

Una vez que el temporizador alcanza el tiempo seleccionado, la unidad se apaga automáticamente

## Conexión de los Audífonos

Insertar el conector de los audífonos (no incluidos), en el conector "🎧" de la unidad para escuchar en privado. Al conectar los audífonos, las bocinas se desconectan automáticamente.

**PRECAUCIÓN:** Evitar usar los audífonos a niveles alto de volumen por periodos largos de tiempo. Esto puede generar sensación de zumbido, daños al sistema auditivo, como pérdida de audición. Usar los audífonos a un nivel de volumen razonable, incluso si los audífonos son del tipo abierto, diseñados para permitir escuchar sonidos del exterior.

## MODO DE FUENTE DE ENTRADA

### DISCO COMPACTO

#### Reproducción de un Disco Compacto

La unidad está diseñada para reproducir discos compactos de música estándar con el logotipo de identificación. Si el disco no cumple con el estándar, es posible que no se pueda reproducir correctamente.

Nota: La unidad es compatible con discos compactos con archivos en formato MP3.

1. Abrir la puerta del compartimiento del disco compacto.
2. Colocar un disco en la espiga central con el lado de la etiqueta hacia arriba.
3. Cerrar la puerta del disco compacto.
4. Encender la unidad, presionar "SOURCE" repetidamente en la unidad o "CD" en el control remoto para seleccionar el modo de Disco Compacto, la pantalla despliega "CD"
5. Esperar unos segundos mientras la unidad termina de leer el disco, el número total de pistas se despliega en pantalla. Presionar "▶ ||" en la unidad o control remoto para iniciar la reproducción.
6. Durante la reproducción, presionar "▶ ||" en la unidad o control remoto para pausar o reanudar la reproducción.
7. Presionar "◀◀" o "▶▶" en la unidad o control remoto para saltar a una pista anterior o siguiente.
8. Presionar y sostener "◀◀" o "▶▶" en la unidad o control remoto para regresar o avanzar rápidamente a un punto específico en la pista actual en reproducción. Liberar el botón al localizar el punto deseado y volver a la reproducción normal.
9. Presionar "■" en la unidad o control remoto para detener la reproducción.



### **Repetir Reproducción Disco Compacto Estándar**

1. Durante la reproducción del disco compacto, presionar "PLAY MODE" en la unidad o control remoto una vez, el indicador "REPEAT" se despliega en la pantalla. La pista actual en reproducción se repite continuamente.
2. Durante la reproducción del disco compacto, presionar "PLAY MODE" en la unidad o control remoto dos veces, el indicador "REPEAT ALL" se despliega en la pantalla. Todas las pistas del disco en reproducción se repiten continuamente.
3. Durante la reproducción del disco compacto, presionar "PLAY MODE" en la unidad o control remoto tres veces, el indicador "RANDOM" se despliega en la pantalla. Las pistas del disco se reproducen al azar determinado por el reproductor.
4. Para cancelar el modo de repetición, presionar "PLAY MODE" continuamente hasta que el indicador de repetición desaparece de la pantalla.

### **Repetir Reproducción Disco Compacto con Archivos en formato MP3**

Colocar un disco compacto CD-MP3 en el compartimiento de la unidad. La pantalla despliega el indicador "MP3"

Durante la reproducción:

- Presionar "PLAY MODE" en la unidad o control remoto una vez, la pista actual en reproducción se repite continuamente.
- Presionar "PLAY MODE" en la unidad o control remoto dos veces, todas las pistas en la carpeta actual en reproducción se repiten continuamente.
- Presionar "PLAY MODE" en la unidad o control remoto tres veces, todas las pistas en el disco se repiten continuamente.
- Presionar "PLAY MODE" en la unidad o control remoto cuatro veces, todas las pistas del disco se reproducen al azar determinado por el reproductor.
- Para cancelar el modo de repetición, presionar "PLAY MODE" por quinta vez para volver a la reproducción normal.

### **Ecualizador**

Puede disfrutar de los diferentes efectos de ecualización del sonido.

Presionar "EQ" en el control remoto continuamente para seleccionar el modo de ecualización deseado de Desactivado, Jazz, Popular, Rock, Clásico.

## Programación de la Reproducción

1. En el modo detenido, presionar "PROGRAM" en la unidad o control remoto. La pantalla despliega "P01" y el indicador "PROG" empieza a destellar.
2. Presionar "◀" o "▶" en la unidad o control remoto para seleccionar la pista deseada a programar.
3. Presionar "PROGRAM" en la unidad o control remoto nuevamente para seleccionar la pista seleccionada en la memoria "P01"
4. Repetir los puntos 2 y 3 para programar las pistas deseada en memoria.
5. Presionar "▶ ||" en la unidad o control remoto para iniciar la reproducción del programa.
6. Presionar "■" en la unidad o control remoto para detener la reproducción del programa, el indicador "PROG" permanece encendido en pantalla.
7. Para detener y cancelar el programa, presionar dos veces "■" en la unidad o control remoto, el indicador "PROG" desaparece de la pantalla.

### Comentario:

La unidad puede almacenar hasta 20 pistas para un disco compacto estándar y 99 pistas para un disco con archivos formato MP3. Durante la reproducción del programa, el usuario puede activar las demás funciones de reproducción, como son, pista anterior, pista siguiente, avance y regreso rápido de la reproducción, modo de repetición.

## BLUETOOTH®

### Sincronía Bluetooth®

1. Encender la unidad y el dispositivo Bluetooth® externo.
2. Presionar "SOURCE" repetidamente en la unidad o "📶" en el control remoto para seleccionar el modo de Bluetooth®, el indicador "bt" empieza a destellar en la pantalla.
3. Usar el dispositivo Bluetooth® externo para buscar dispositivos Bluetooth® cercanos (esta función se encuentra usualmente en el menú de ajustes Bluetooth®, referirse al manual de operación del dispositivo Bluetooth® externo para mayor información). La unidad es identificada como "EMERSON ES-4000" en la lista de dispositivos encontrados.
4. Seleccionar "EMERSON ES-4000" para sincronizarlos. En caso de requerir contraseña, ingresar "0000" o "1234". Si la sincronía es exitosa, se escuchará un sonido de confirmación y el indicador "bt" deja de destellar y permanece encendido.
5. Ahora puede escuchar la reproducción de forma inalámbrica del dispositivo Bluetooth® externo a través de las bocinas de la unidad.
6. Presionar "▶ ||" en la unidad o control remoto para Iniciar, Pausar o Reanudar la reproducción.

7. Presionar “▶▶” en la unidad o control remoto para seleccionar la pista siguiente.
8. Presionar “◀◀” en la unidad o control remoto para seleccionar la pista anterior.

#### **Notas:**

- Después de sincronizar por primera vez, los dispositivos se conectan automáticamente con el último dispositivo conectado si la función de Bluetooth® está activada y dentro del rango de operación.
- Solo un dispositivo Bluetooth® se puede sincronizar a la vez
- Presionar y sostener “■/PAIR” por 3 segundos aproximadamente en la unidad o control remoto para restablecer el modo de sincronía y poder sincronizar otro dispositivo Bluetooth® externo

#### **Operación después de la sincronía**

1. Encender y activar la función Bluetooth® en el dispositivo Bluetooth® externo.
2. Encender la unidad y entrar el modo de Bluetooth®, el indicador “bt” empieza a destellar en la pantalla.
3. Si ambos dispositivos se encuentran dentro del rango de operación Bluetooth® (10 metros aproximadamente, libre de obstáculos), se sincronizan automáticamente, el indicador “bt” deja de destellar y permanece encendido.
4. Ahora puede escuchar la reproducción de forma inalámbrica del dispositivo Bluetooth® externo a través de las bocinas de la unidad.

## **ENTRADA AUXILIAR**

La entrada auxiliar sirve para reproducir y amplificar la salida de audio de dispositivos externos, como reproductores MP3, teléfonos, etc.

1. Conectar la salida de audio del dispositivo de audio externo al conector de Entrada Auxiliar “AUX IN” de la unidad a través de un cable de línea de Ø 3.5 mm (cable de línea no incluido).
2. Presionar “SOURCE” repetidamente en la unidad o “AUX” en el control remoto para seleccionar el modo de Entrada Auxiliar, el indicador “AU” se despliega en la pantalla.
3. Reproducir el audio a través del Dispositivo de Audio externo.
4. Usar el control de volumen de la unidad para ajustar el volumen al nivel deseado.

## **RADIO FM**

1. Encender la unidad, presionar "SOURCE" repetidamente en la unidad o "FM" en el control remoto para seleccionar el modo de Radio FM, el indicador "rAd" y la frecuencia se despliegan en la pantalla.
2. Presionar "◀◀" o "▶▶" en la unidad o control remoto para seleccionar la estación deseada.

### **Escaneo automático de las estaciones**

1. Presionar y sostener "▶ II" en la unidad o control remoto por 2 segundos aproximadamente.
2. La unidad inicia el escaneo y almacenamiento automático en memoria de las estaciones con señal dentro de la banda de operación.
3. Para navegar a través de las estaciones almacenadas, presionar "PROG" en la unidad o control remoto para seleccionar el número de memoria deseado.

### **Almacenamiento manual de estaciones en memoria**

1. Presionar "◀◀" o "▶▶" en la unidad o control remoto para seleccionar la estación deseada.
2. Presionar "PROG" en la unidad o control remoto por 2 segundos aproximadamente, la pantalla empieza a destellar.
3. Presionar "PROG" en la unidad o control remoto nuevamente para almacenar la estación actual en el número de memoria desplegado en pantalla.
4. Repetir los pasos 1 a 3 para almacenar las demás estaciones deseadas.
5. Para navegar a través de las estaciones almacenadas, presionar "PROG" en la unidad o control remoto para seleccionar el número de memoria deseado.

### **Notas:**

Si está sintonizando una estación de Radio FM estéreo, el indicador de estéreo "ST" se despliega automáticamente en la pantalla.

Se pueden almacenar hasta 30 estaciones de Radio FM en memoria.

### **Antena de FM**

La antena alámbrica de es solo para mejorar la sintonía en el modo de Radio FM exclusivamente. Si la recepción de la señal es débil, extender la antena completamente y direccionarla para mejorar la sintonía.

## GUIA PARA SOLUCION DE PROBLEMA

Si la unidad presenta problemas, favor de consultar la siguiente guía para la solución de problemas. Los siguientes problemas pueden ser causados por un ajuste inadecuado o mala conexión. Si el problema persiste llevar la unidad al centro de servicio autorizado.

<b>PROBLEMA</b>	<b>POSIBLE CAUSA</b>	<b>POSIBLE SOLUCION</b>
<b>No enciende</b>	El adaptador ca/cc no está conectado	Conectar el adaptador ca/cc a la unidad y tomacorriente
	No hay energía en el tomacorriente	Intentar en otro tomacorriente
<b>No hay sonido o sonido débil</b>	Volumen ajustado al mínimo	Aumentar el nivel del volumen
	El nivel de volumen del dispositivo sincronizado está ajustado al mínimo	Aumentar el nivel del volumen del dispositivo sincronizado
<b>Sonido distorsionado</b>	Nivel de volumen demasiado alto	Disminuir el nivel del volumen
	El nivel de volumen del dispositivo sincronizado está ajustado muy alto	Disminuir el nivel del volumen del dispositivo sincronizado
<b>No opera el control remoto</b>	Las baterías están agotadas	Reemplazar las baterías
	Obstáculos entre el sensor infrarrojo y emisor del control remoto	Evitar los obstáculos, apuntar directamente el control remoto al sensor infrarrojo
<b>No opera la función Bluetooth®</b>	La unidad no está en modo Bluetooth®	Seleccionar el modo de Bluetooth®
	Los dispositivos no están sincronizados	Sincronizar los dispositivos
	Dispositivos fuera del rango de operación Bluetooth®	Acercar los dispositivos
<b>No se reproduce el Disco Compacto</b>	La unidad no está en el modo de Disco Compacto	Seleccionar el modo de Disco Compacto
	Disco compacto instalado incorrectamente	Instalar el disco compacto correctamente
	Disco compacto sucio o dañado	Reemplazar el disco compacto
<b>No opera el Radio FM</b>	No está en modo de Radio FM	Seleccionar el modo de Radio FM
<b>Recepción débil de la estación</b>	Estación con señal débil	Sintonizar otra estación Extender y direccionar la antena de Radio FM

## NOTICIA FCC

**ADVERTENCIA:** Cualquier cambio o modificación no aprobada expresamente por el fabricante de este producto puede anular la propiedad para operar el producto.

**NOTA:** Este producto ha sido probado y cumple con las limitaciones de un equipo digital Clase B, de acuerdo con la Parte 15 de las Normas FCC.

Estos límites están diseñados para permitir una protección razonable contra interferencia dañina en una instalación residencial. Este producto genera, usa y puede emitir energía de frecuencia radial y, de no ser instalado y utilizado de acuerdo con las instrucciones, puede causar interferencia dañina a las comunicaciones radiales.

Sin embargo, no existe garantía de que la interferencia no pueda ocurrir en una instalación particular. Si este producto causa una interferencia dañina a la recepción de la radio o la televisión, lo cual se puede determinar encendiendo y apagando el equipo, se recomienda al usuario tratar de corregir la interferencia mediante una o más de las siguientes medidas:

- Orientar o reubicar la antena receptora.
- Aumentar la separación entre el producto y el receptor.
- Conectar el equipo a una salida de un circuito diferente al receptor.
- Consultar a su proveedor o a un técnico de Radio y televisión.

## INDICACIONES SOBRE EL MEDIO AMBIENTE

Al término de la vida útil de este producto, este no debe ser desechado en la basura doméstica para evitar daños al medio ambiente, en su caso acudir al centro de desechos sólidos de su localidad. La separación adecuada de los desechos ayuda a evitar posibles efectos negativos sobre la salud humana y el medio ambiente y promueve el reciclaje de los materiales que componen el producto. Informarse en su localidad sobre los organismos de eliminación de este tipo de desechos.

## SOPORTE

Si tiene problemas con la operación de este producto, favor de consultar las instrucciones en este manual, así como las últimas noticias, recomendaciones y documentación que puede encontrar en nuestra página web [www.emersonaudio.com](http://www.emersonaudio.com).

Si necesita asistencia futura, favor de contactar al centro de servicio autorizado o soporte técnico autorizado.

Soporte Técnico EMERSON

2320 East 49th Street

Vernon, CA 90058

Tel: 866 411 6292

Correo Electrónico: [support@emersonaudio.com](mailto:support@emersonaudio.com)

Hecho en China